

1.	WSTĘP.....	4
1.1.	UWAGI DOTYCZĄCE AKTÓW PRAWNYCH.....	4
1.2.	UWAGI DOTYCZĄCE INSTALACJI KASY.....	5
1.3.	POJĘCIA PODSTAWOWE.....	6
1.4.	ZANIM ZADZWONISZ DO SERWISU.....	6
2.	BUDOWA KASY.....	7
2.1.	WYGLĄD ZEWNĘTRZNY	7
2.2.	STACYJKA I KLUCZE.....	7
2.3.	TRYBY PRACY KASY.....	8
2.4.	SYMBOLE STANU KASY	8
2.5.	WYŚWIETLACZE	9
2.5.1.	Wyświetlacz operatora.....	9
2.5.2.	Wyświetlacz klienta.....	9
2.6.	DRUKARKA.....	10
2.6.1.	Uwagi dotyczące papieru.....	11
2.7.	KLAWIATURA.....	12
2.8.	PROGRAM KOMPUTEROWY CERES 237P PLUS.....	13
3.	WPROWADZENIE DO PROGRAMOWANIA.....	14
3.1.	INSTRUKCJE OGÓLNE.....	14
3.2.	PRZYGOTOWANIE DO PROGRAMOWANIA.....	15
3.3.	JAK PROGRAMOWAĆ ZNAKI ALFANUMERYCZNE.....	15
3.3.1.	Tablica kodów znaków alfanumerycznych.....	16
4.	PROGRAMOWANIE.....	17
4.1.	PROGRAMOWANIE USTAWIEŃ WSTĘPNYCH KASY.....	17
4.1.1.	Programowanie czasu.....	17
4.1.2.	Ustawienie numeru kasy.....	17
4.1.3.	Programowanie stawek procentowych VAT.....	18
4.1.4.	Programowanie tekstu nagłówka.....	19
4.2.	PROGRAMOWANIE GRUP TOWAROWYCH.....	20
4.2.1.	Programowanie funkcjonalne grup, przypisanie stawek VAT i ceny jednostkowej.....	20
4.2.2.	Programowanie nazw grup towarowych.....	22
4.2.2.	Programowanie ceny grupy towarowej.....	23
4.3.	PROGRAMOWANIE TOWARÓW / PODGRUP.....	24
4.3.1.	Wstęp.....	24
4.3.2.	Programowanie ceny towaru i przyporządkowanie do grupy towarowej	25
4.3.3.	Definiowanie kodu towaru / podgrupy.....	26
4.3.4.	Programowanie nazw towarów.....	26
4.4.	PROGRAMOWANIE OPAKOWAŃ ZWROTNYCH.....	28
4.5.	PROGRAMOWANIE KASJERÓW.....	29
4.5.1.	Programowanie imienia kasjera.....	29
4.6.	PROGRAMOWANIE RABATÓW / NARZUTÓW.....	30
4.6.1.	Wstęp.....	30
4.6.2.	Programowanie funkcjonalne rabatów.....	30
4.6.3.	Programowanie znaku ± dla klawiszy rabatów procentowych	31
4.6.4.	Programowanie stawek procentowych dla klawiszy rabatów / narzutów procentowych.....	32
4.6.5.	Programowanie limitów dla klawiszy rabatów procentowych	33
4.6.6.	Programowanie kwoty dla klawisza rabatu kwotowego.....	33
4.7.	PROGRAMOWANIE PARAMETRÓW FUNKCJI SPRZEDAŻY.....	34
4.7.1.	Programowanie limitów górnych dla kwot wprowadzanych przy wpłatach i wypłatach.....	34
4.7.2.	Programowanie limitów górnych dla klawiszy finalizujących transakcje (kredyt, czek).....	35
4.7.3.	Programowanie limitu górnego dla wartości paragonu.....	35
4.7.4.	Zmiana symbolu waluty ewidencyjnej i obcej (przeliczeniowej).....	35

4.7.4.1.	Programowanie symbolu przyszłej waluty podstawowej (waluty ewidencyjnej).....	35
4.7.4.2.	Programowanie symbolu aktualnej drugiej waluty.....	36
4.7.4.3.	Zmiana waluty ewidencyjnej.....	37
4.7.5.	Programowanie daty zmiany waluty ewidencyjnej.....	38
4.7.5.1.	Programowanie daty zmiany waluty ewidencyjnej.....	38
4.7.5.2.	Zmiana natychmiastowa.....	39
4.7.5.3.	Zmiana przyszła.....	39
4.7.6.	Programowanie kursu waluty obcej.....	40
4.7.7.	Nazwy funkcji.....	41
4.7.7.1.	Tabela nazw funkcji.....	41
4.7.7.2.	Programowanie nazw funkcji.....	41
4.7.8.	Programowanie dostępu do funkcji kasy.....	42
4.7.9.	Programowanie formatu wydruków.....	43
4.7.10.	Programowanie przymusów.....	44
4.7.11.	Tryb oszczędzania energii akumulatora.....	45
4.7.12.	Działanie klawiszy sekwencji (AUTO).....	45
4.7.12.1.	Programowanie sekwencji.....	45
4.7.12.2.	Używanie klawiszy sekwencji AUTO.....	46
4.8.	ODCZYT ZAPROGRAMOWANYCH PARAMETRÓW KASY.....	47
5.	REJESTRACJA SPRZEDAŻY.....	51
5.1.	INFORMACJE PODSTAWOWE.....	51
5.1.1.	Paragon fiskalny i нефiskalny.....	51
5.1.2.	Rozpoczęcie dnia.....	51
5.1.3.	Zmiana kasjera.....	52
5.1.4.	Ostrzeżenia o błędach.....	52
5.2.	PROWADZENIA REJESTRACJI SPRZEDAŻ TOWARÓW.....	52
5.2.1.	Sprzedaż pojedynczych pozycji.....	52
5.2.1.1.	Sprzedaż przez grupy towarowe.....	52
5.2.1.2.	Sprzedaż za pomocą kodów towarów z ceną zaprogramowaną i kodów podgrup.....	53
5.2.2.	Powtórzenia.....	54
5.2.3.	Mnożenie.....	54
5.2.4.	Sprzedaż natychmiastowa.....	55
5.2.5.	Wprowadzanie masy.....	56
5.2.6.	Obsługa opakowań zwrotnych.....	57
5.3.	OMIJANIE LIMITÓW.....	58
5.4.	KOREKTY.....	58
5.4.1.	Poprawianie ostatnio wprowadzonej pozycji (storno bezpośrednie).....	58
5.4.2.	Poprawianie poprzednio wprowadzonej pozycji (storno pośrednie).....	59
5.4.3.	Rezygnacja z rachunku (anulacja).....	61
5.5.	WYŚWIETLANIE I DRUKOWANIE SUMY RACHUNKU.....	61
5.6.	FINALIZOWANIE TRANSAKCJI SPRZEDAŻY.....	62
5.6.1.	Przyjmowanie płatności gotówką, kredytem lub czekiem	62
5.6.2.	Płatność mieszana (gotówka, kredyt, czek).....	63
5.6.3.	Płatność w walucie obcej.....	63
5.6.3.1.	Przeliczenie informacyjne.....	65
5.6.4.	Kończenie rachunku bez podania kwoty od klienta.....	65
5.6.5.	Inne operacje gotówkowe.....	66
5.6.5.1.	Wpłata w złotych.....	66
5.6.5.2.	Wpłata w walucie obcej.....	66
5.6.5.3.	Wyplata w złotych.....	67
5.6.5.4.	Wyplata w walucie obcej.....	67
5.6.5.5.	Otwarcie szuflady.....	63

5.6.	POZOSTAŁE OPERACJE PRZY REJESTRACJI.....	68
5.7.1.	Rabaty, narzuty procentowe.....	68
5.7.1.1.	Rabat/narzut procentowy od pozycji na rachunku.....	68
5.7.1.2.	Rabat/narzut procentowy od sumy rachunku.....	69
5.7.2.	Rabat kwotowy.....	69
5.8.3.	Drukowanie kodu niedodawanego.....	69
6.	RAPORTY SPRZEDAŻY.....	70
6.1.	RODZAJE RAPORTÓW.....	70
6.1.1.	Raporty czytające i raporty zerujące.....	70
6.1.2.	Raporty dzienne i okresowe (miesięczne, rozliczeniowe).....	70
6.2	KROKI ODCZYTU RAPORTÓW KASOWYCH.....	71
6.3.	PRZYKŁADY WYDRUKÓW RAPORTÓW KASOWYCH.....	73-80
	DANE TECHNICZNE.....	II STR. OKŁADKI
	OPCJONALNE WYPOSAŻENIE KASY.....	III STR. OKŁADKI
	ETYKIETY KŁAWISZY OPCJONALNYCH.....	III STR. OKŁADKI

UWAGA: *Wszelkie dane zawarte w niniejszej instrukcji mają charakter wyłącznie informacyjny i nie stanowią oferty handlowej w rozumieniu Kodeksu Cywilnego.*

Firma TORELL zastrzega sobie prawo zmiany danych zawartych w instrukcji bez uprzedzenia.

Ostrzeżenie:

Urządzenie to jest urządzeniem klasy A.

W środowisku mieszkalnym może ono powodować zakłócenia radioelektryczne. W takich przypadkach można żądać od jego użytkownika zastosowania odpowiednich środków zaradczych.

Urządzenie posiada deklarację zgodności .

Przedstawiciel producenta kasy w Europie: SHARP Electronics GmbH, Sonninstrasse 3, D-20097 Hamburg.

1. WSTĘP

1.1. Uwagi dotyczące aktów prawnych

Kasa **ER-A237P** jest kasą rejestrującą, wyposażoną w moduł fiskalny i została dopuszczona do użytkowania na terenie Polski decyzją Prezesa Głównego Urzędu Miar nr **PT 1/ 2012**.

Na mocy aktualnych przepisów prawnych* podatnicy stosujący kasy rejestrujące są zobowiązani do:

- Dokonywania rejestracji każdej sprzedaży towarów i usług na rzecz osób fizycznych nie prowadzących działalności gospodarczej przy pomocy kasy;
- Wydawania oryginału paragonu kupującemu;
- Bezwzględnego zgłaszania właściwej służbie serwisowej każdej dostrzeżonej nieprawidłowości w pracy kasy;
- Poddawania kontroli pracy kasy na każde żądanie właściwych organów;
- Przechowywania kopii dokumentów kasowych przez czas określony w przepisach o zobowiązaniach podatkowych, zgodnie z warunkami określonymi w przepisach o rachunkowości;
- Zlecenia serwisowi kasy obowiązkowego przeglądu technicznego co 24 miesiące.

Gdy kasa odmawia posłuszeństwa i nie wystawia paragonów sprzedaży należy posłużyć się kasą rezerwową, a w przypadku jej braku należy zaprzestać sprzedaży;

Podatnicy instalujący kasy po raz pierwszy mogą dokonać odliczenia 90% wartości kasy, jednak nie więcej niż 700 zł, potrącając ją z podatku należnego pod warunkiem złożenia w urzędzie skarbowym, przed terminem rozpoczęcia ewidencjonowania, pisemnego oświadczenia o liczbie kas i miejscu (adresie) ich używania do ewidencjonowania (dotyczy to także kas rezerwowych).

Podatnicy oraz służby serwisowe obowiązani są poinformować naczelnika właściwego urzędu skarbowego o zainstalowaniu (ufiskalnieniu) kasy w terminie nie później niż 7 dni od daty zainstalowania.

Naruszanie obowiązujących przepisów, a zwłaszcza: sprzedaż z pominięciem kasy, niewydawanie kupującemu paragonu z kasy podlega karze grzywny do 180 stawek dziennych. Ustalając stawkę dzienną, sąd bierze pod uwagę dochody sprawcy, jego warunki osobiste, rodzinne, stosunki majątkowe i możliwości zarobkowe; stawka dzienna nie może być niższa od 1/30 części najniższego miesięcznego wynagrodzenia w czasie orzekania w pierwszej instancji, ani też przekraczać jej czterystukrotności.

* Ustawa z dnia 04-03-11 o podatku od towarów i usług (Dz. U. 54 z 04-04-05 poz. 535),
Zmiana z dnia 07-09-19 (Dz. U. 192 z 07-10-19 poz. 1382)
Zmiana z dnia 08-11-07 (Dz. U. 209 z 08-11-28 poz. 1320)
Zmiana z dnia 09-12-02 (Dz. U. 215 z 09-12-18 poz. 1666)
Zmiana z dnia 10-10-29 (Dz. U. 226 z 10-11-30 poz. 1476)
Zmiana z dnia 10-11-26 (Dz. U. 238 z 10-12-17 poz. 1578)
Zmiana z dnia 11-03-18 (Dz. U. 64 z 11-03-28 poz. 332)
Rozporządzenie Ministra Finansów z dnia 10-12-27 w sprawie odliczania i zwrotu kwot wydatkowanych na zakup kas rejestrujących (Dz. U. 257 z 10-12-30 poz. 1733),
Zmiana z dnia 12-02-09 (Dz. U. z 12-02-14 poz. 163)
Rozporządzenie Ministra Finansów z dnia 10-07-26 w sprawie zwolnień z obowiązku prowadzenia ewidencji przy zastosowaniu kas rejestrujących (Dz. U. 138 z 10-07-30 poz. 930),
Rozporządzenie Ministra Finansów z dnia 08-11-28 w sprawie kryteriów i warunków technicznych, którym muszą odpowiadać kasy rejestrujące oraz warunków ich stosowania (Dz. U. 212 z 08-12-01 poz. 1338),
Rozporządzenie Ministra Finansów z dnia 10-12-23 zmieniające rozporządzenie w sprawie kryteriów i warunków technicznych, którym muszą odpowiadać kasy rejestrujące oraz warunków ich stosowania (Dz. U. 252 z 10-12-29 poz. 1694),
Rozporządzenie Ministra Finansów z dnia 11-06-24 zmieniające rozporządzenie w sprawie kryteriów i warunków technicznych, którym muszą odpowiadać kasy rejestrujące oraz warunków ich stosowania (Dz. U. 140 z 11-07-07 poz. 818),
Ustawa z dnia 97-08-29 - Ordynacja podatkowa (Dz. U. 137 z 97-11-13 poz. 926),
Ustawa z dnia 94-09-29 o rachunkowości (Dz. U. 121 z 1994 poz. 591),
Ustawa Kodeks karny skarbowy z dnia 99-09-10 (Dz. U. 83 z 99-10-15 poz. 930),
Ustawa z dnia 01-05-11 Prawo o miarach (Dz. U. 63 z 01-06-22 poz. 636 ze zm.),
Rozporządzenie Ministra Finansów w sprawie wzorów deklaracji podatkowych dla podatku od towarów i usług z dnia 08-11-28 (Dz. U. 211 z 08-11-28 poz. 1333),
Zmiana z 10-12-22 (Dz. U. 250 z 10-12-29 poz. 1681)
Rozporządzenie Ministra Finansów w sprawie wykonania niektórych przepisów ustawy o podatku od towarów i usług z dnia 10-12-22 (Dz. U. 246 z 10-12-28 poz. 1649),
Rozporządzenie Ministra Finansów w sprawie zwrotu podatku niektórym podatnikom, zaliczkowego zwrotu podatku, zasad wystawiania faktur, sposobu ich przechowywania oraz listy towarów i usług, do których nie mają zastosowania zwolnienia od podatku od towarów i usług z dnia 08-11-28 (Dz. U. 212 z 08-12-01 poz. 1337),
Zmiana z 10-12-27 (Dz. U. 255 z 10-12-30 poz. 1713)
Rozporządzenie Ministra Finansów z 26 sierpnia 2003 r. w sprawie prowadzenia podatkowej księgi przychodów i rozchodów (Dz. U. nr 152 z 29 sierpnia 2003 r., poz. 1475 z późn. zm.)

1.2. Uwagi dotyczące instalacji kasy

Kasę **ER-A237P** należy podłączyć w miejscu, gdzie nie będzie ona narażona na: zbyt silne promieniowanie słoneczne, duże zmiany temperatury (poniżej 0°C, powyżej 40°C), wysoką wilgotność powietrza. Niespełnienie tych wymogów może doprowadzić do zniszczenia obudowy oraz układów elektronicznych.

- Po przetransportowaniu kasy z zimnego otoczenia do ciepłego i na odwrót, należy włączać ją po co najmniej 20 min. potrzebnych do aklimatyzacji kasy w nowym otoczeniu temperaturowym.
- Nie wolno dopuścić do rozlania jakichkolwiek płynów na kasę.
- Szczególną uwagę należy zwrócić na czystość klawiatury.
- Użytkownicy mający mokre dłonie, powinni używać kasę tylko z wodoszczelną nakładką (opcja). Dostanie się wody do środka może spowodować awarię układów elektronicznych.
- Kasę należy czyścić tylko przy pomocy miękkiej, suchej szmatki. Nigdy nie należy używać środków chemicznych, które mogą zniszczyć obudowę lub układy elektroniki.
- Gdy kasa nie pracuje prawidłowo, należy powiadomić autoryzowany punkt serwisowy. Nie wolno otwierać kasy oraz naprawiać jej samemu, gdyż może to spowodować utratę gwarancji oraz ukaranie ustawową grzywną. Po ufiskalnieniu kasa jest zaplombowana i może ją otwierać tylko autoryzowany serwisant (rozporządzenie M.F. o kasach rejestrujących).
- Podczas drukowania paragonu i innych wydruków, należy poczekać do zakończenia drukowania. Nie wolno ich odrywać w trakcie drukowania, gdyż może to spowodować uszkodzenie drukarki.
- Przed rozpoczęciem pracy należy założyć papier do drukarki.
- W kasie **ER-A237P** powinno się używać tylko zalecanego papieru z gwarancją producenta co do sześcioletniej trwałości wydruku. Stosowanie materiałów gorszej jakości skraca czas używania drukarki. Średnia żywotność drukarki wynosi około 4 miliony linii wydruków. Więcej o stosowanym w kasach papierze zawiera rozdział 2.6.1. na stronie 11.
- W przypadku wykorzystywania kasy jako rezerwowej należy okresowo (co około miesiąc) podłączyć kasę na 16 godzin do źródła zasilania - kasa musi być włączona. Zapobiegnie to rozładowaniu wewnętrznej baterijki podtrzymującej zaprogramowane dane w pamięci wewnętrznej kasy oraz akumulatora zasilającego. Należy to robić także, gdy kasa pracuje dziennie mniej niż 20 minut, a przez pozostały czas jest wyłączona.
- W razie używania kasy niezgodnie z powyższymi zaleceniami, firma **TORELL** lub jej przedstawiciele nie odpowiadają za wynikłe awarie i nieprawidłowości w działaniu kasy.

Uwaga1: Trwałość akumulatora żelowego dla użytkowników eksploatujących kasę w trybie baterijnym, przy całkowitym rozładowaniu akumulatora, wynosi nie mniej niż 200 cykli, zaś w trybie stacjonarnym (przy rozładowaniu akumulatora do 30%) nie mniej niż 400 cykli. Oznacza to, że eksploatując kasę intensywnie, np. na bazarze, należy się liczyć z zakupem nowego akumulatora jeszcze w okresie gwarancji.

Uwaga2: Odłączenie zasilania następuje po wyjęciu wtyczki zasilacza z gniazdka sieciowego, które powinno być łatwo dostępne w pobliżu urządzenia.

SZANOWNY KLIENCIE!

Jeżeli Twoja kasa została wyposażona w szufladę, to po zamknięciu sklepu pozostawiaj ją otwartą (oczywiście bez pieniędzy). Zapobiegiesz w ten sposób zdemolowaniu kasy przez poszukiwaczy gotówki.

1.3. Pojęcia podstawowe

Towar

Najmniejsza jednostka organizacyjna systematyki sprzedaży. Towar jest jednoznacznie określony przez nazwę, zaprogramowaną cenę i przynależność do grupy towarowej. Towar reprezentowany jest w kasie przez kod o numerze od 1 do 940.

Podgrupa

Jest to jednostka o szerszym znaczeniu od towaru – obejmuje grupę towarów o tej samej nazwie i kodzie, natomiast o różnej, niezaprogramowanej cenie.

Grupa towarowa





Jest to jednostka grupująca towary w asortymencie towaru – określa dla przyporządkowanych jej towarów i podgrup stawkę podatkową, limity, rodzaje sprzedaży itp.

Opakowanie zwrotne

Jest to jednostka organizacyjna nie podlegająca opodatkowanemu obrotowi. Za wydanie opakowania jest pobierana kaucja; nie można wydać samego opakowania. Opakowanie zwrotne reprezentowane jest przez numer od 1 do 30.

1.4. Zanim zadzwonisz do serwisu

Niżej wymienione objawy niesprawności nie są uszkodzeniami kasy. Dlatego należy sprawdzić podane w tabeli przyczyny niesprawności przed alarmowaniem serwisu.

LP	Niesprawność	Należy sprawdzić
1	Wyświetlacz nie świeci się pomimo, że stacyjka nie jest w pozycji 	<ul style="list-style-type: none"> ◆ czy jest naładowany akumulator? ◆ czy jest podłączony zasilacz? ◆ kasa jest w stanie uśpienia, należy nacisnąć klawisz 
2	Wyświetlacz świeci się lecz kasa nie reaguje na klawiaturę	<ul style="list-style-type: none"> ◆ czy stacyjka jest w odpowiedniej pozycji? ◆ czy jest założony papier?
3	Na wyświetlaczu na wszystkich pozycjach wyświetlane jest 	<ul style="list-style-type: none"> ◆ czy jest założony papier? ◆ czy głowica w drukarce jest opuszczona ◆ czy papier nie jest zakleszczony?
4	Brak wydruku paragonu	<ul style="list-style-type: none"> ◆ czy papier jest dobrze założony w drukarce? ◆ czy papier nie jest zakleszczony? ◆ czy dźwignia drukarki jest opuszczona?
5	Papier nie przesuwa się	<ul style="list-style-type: none"> ◆ czy jest założony zwijak papieru? ◆ czy papier nie jest zakleszczony?
6	Niepoprawny wydruk	<ul style="list-style-type: none"> ◆ czy rolki papieru są poprawnie zainstalowane? ◆ czy dźwignia drukarki jest opuszczona?
7	Kasa wydaje przerywany dźwięk	<ul style="list-style-type: none"> ◆ czy papier nie jest zakleszczony? ◆ wyłączyć i włączyć kasę po czym nacisnąć klawisz 

Uwaga: *Budzenie kasy ze stanu uśpienia klawiszem przesuwu papieru*



2. BUDOWA KASY

2.1. Wygląd zewnętrzny

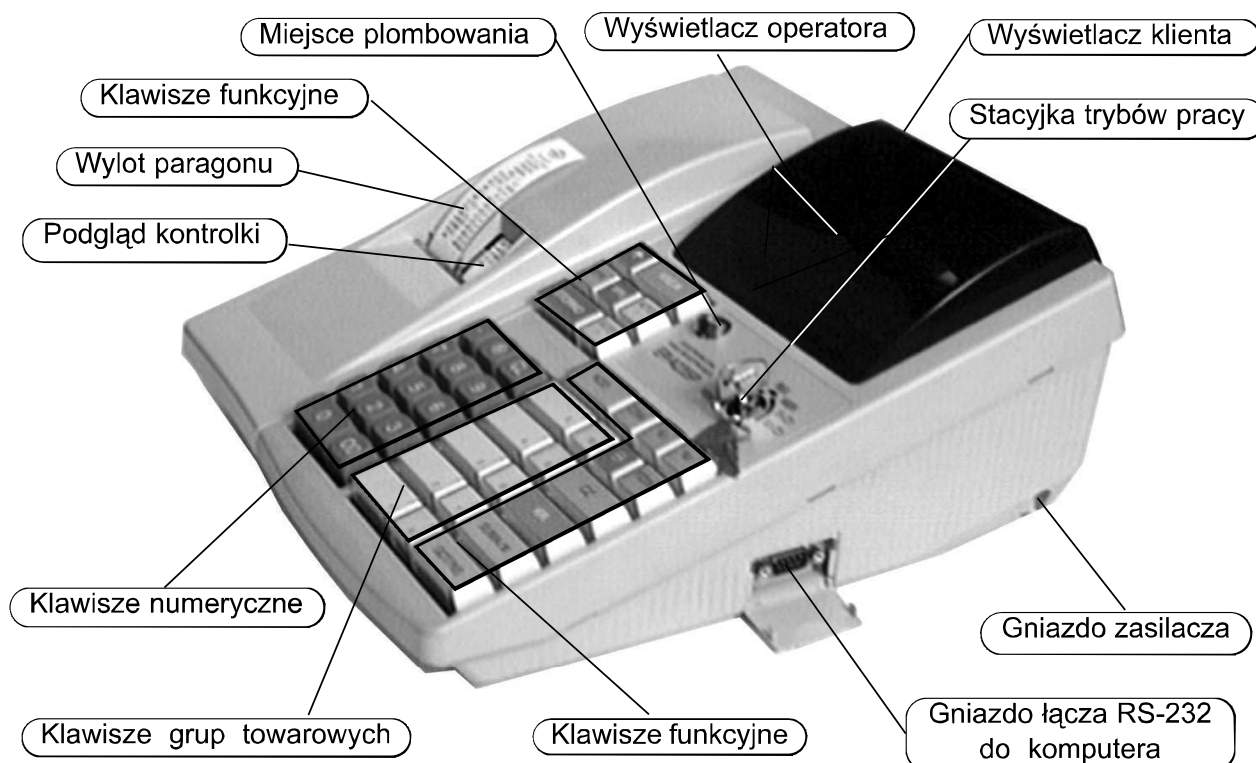

2.2. Stacyjka i klucze

Kasa może pracować w kilku trybach. Aby wybrać tryb pracy kasy należy przełączyć stacyjkę w jedną z pozycji za pomocą odpowiedniego klucza: właściciela (**MA**) lub kasjera (**OP**). Klucz może być włożony lub wyjęty ze stacyjki tylko w pozycjach **REG** lub **⏻**.

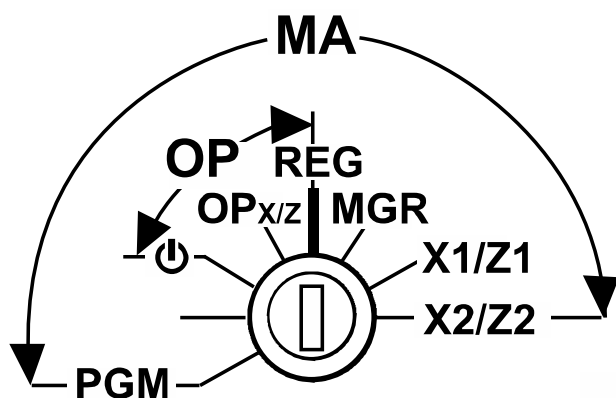

Rys. 2. Stacyjka operacyjna

Klucz	Obsługa pozycji stacyjki
OP	⏻, OP _{x/z} , REG
MA	PGM, ⏻, OP _{x/z} , REG, MGR, X1/Z1, X2/Z2

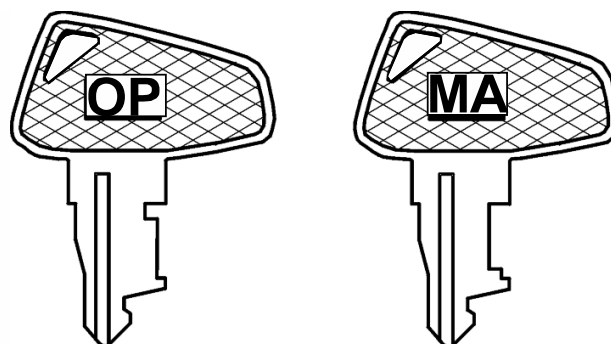

Rys. 3. Klucze operatorskie

2.3. Tryby pracy kasy

Tryb pracy	Opis
	Wyłączenie kasy.
REG	Rejestrowanie sprzedaży na kasie.
OPx/z	Wyświetlanie czasu.
MGR	Wykonywanie operacji nie dozwolonych dla kasjerów np. omijanie limitów.
PGM	Programowanie towarów i innych parametrów pracy kasy.
X1/Z1	Wykonywanie raportów dziennych.
X2/Z2	Wykonywanie raportów okresowych.

Uwaga: Rozpoczęcie danej operacji na kasie powoduje, że tryb pracy zostaje zapamiętany i nie ulega zmianie do czasu zakończenia operacji, pomimo zmiany położenia kluczyka w stacyjce.

2.4. Symbole stanu kasy

Podczas pracy kasa sygnalizuje swój stan na wyświetlaczu. Gdy wystąpi sytuacja wymagająca określonego zachowania ze strony sprzedawcy na wyświetlaczu pojawia się jeden z poniższych komunikatów.

Komunikat	Opis
F	Jest wyświetlane po zakończeniu transakcji bez przymusu podania kwoty od klienta.
P	Pojawia się gdy został wykryty brak papieru w drukarce oraz podczas programowania w trybie PGM
0	Jest wyświetlane gdy wyświetlana jest suma rachunku, lub gdy kwota przyjęta od klienta jest mniejsza od kwoty rachunku.
r	Jest wyświetlane, gdy jest reszta do wydania.
b	Pojawia się, gdy wystąpił błąd operacji.
A	Znak ten jest wyświetlany podczas pracy kasy ze słabo naładowanym akumulatorem. Od chwili wyświetlenia się tego symbolu można wystawić jeszcze około 30 paragonów po 20 pozycji na paragonie.
r - -	Pulsuje w trakcie wydruku paragonu, jeżeli od ostatnio wykonanego raportu fiskalnego dobowego upłynęło ponad 24 godziny i nie był wykonany kolejny wymagany raport fiskalny.
H	Podniesiona dzwignia drukarki.
OFF-FIS	Ten komunikat mówi o konieczności kontaktu z serwisem
Przegląd	Wymagany przegląd kasy. W celu kontynuowania pracy należy nacisnąć klawisz  .

2.5. Wyświetlacze operatora i klienta

2.5.1. Wyświetlacz operatora



Rys. 4. Wygląd wyświetlacza operatora.

Typ wyświetlacza	LED 7 segmentów + kropka
Liczba znaków	10
Kolor	Zielony
Wielkość znaków	14,2 mm x 8,0 mm

2.5.2. Wyświetlacz klienta



Rys. 5. Wygląd wyświetlacza klienta.

Typ wyświetlacza	LED 7 segmentów + kropka
Liczba znaków	10
Kolor	Zielony
Wielkość znaków	10,16 mm x 5,59 mm

Uwaga: *W przypadku wykorzystywania kasy jako rezerwowej należy okresowo (co około miesiąc) podłączyć kasę na 24 godziny do źródła zasilania. Zapobiegnie to rozładowaniu wewnętrznej baterijki podtrzymującej zaprogramowane dane w pamięci wewnętrznej kasy oraz akumulatora zasilającego. Należy to robić także, gdy kasa pracuje dziennie mniej niż 20 minut, a przez pozostały czas jest wyłączona. Podczas tej operacji kasa powinna być włączona (należy wyłączyć tryb oszczędzania energii - patrz strona 45).*

2.6. Drukarka

W kasie **ER-A237P** używa się taśm z papieru termicznego o szerokości 28 mm. Pokrywą drukarki można podnieść przez naciśnięcie przycisku w jej dolnej części i otwarcie do góry.

Rolki papieru rolki papieru należy umieścić w łożu zgodnie z rysunkiem.

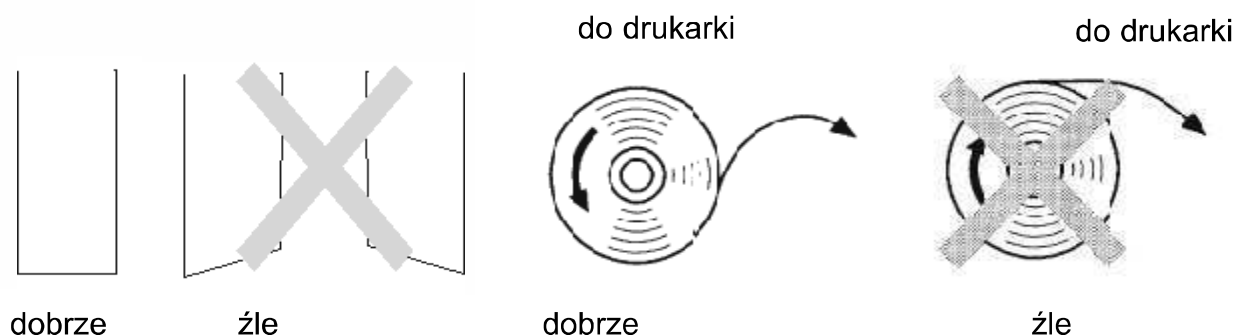

Rys. 6. Jak odcinać końce papieru.

Wprowadzić delikatnie i powoli pojedynczo taśmy papieru do otworu w drukarce poniżej wałka. Następnie drukarka automatycznie wciągnie i prowadzi papier przez cały mechanizm aż do szpuli zwijaka. Taśmę kontrolki należy zawinąć na szpulę kilka razy, aż będzie ona dobrze zaczepiona i naciągnięta, a taśma paragonu powinna być oderwana o krawędź osłony drukarki. Następnie zamykamy drukarkę i naciskamy klawisz  - można już rozpocząć sprzedaż.

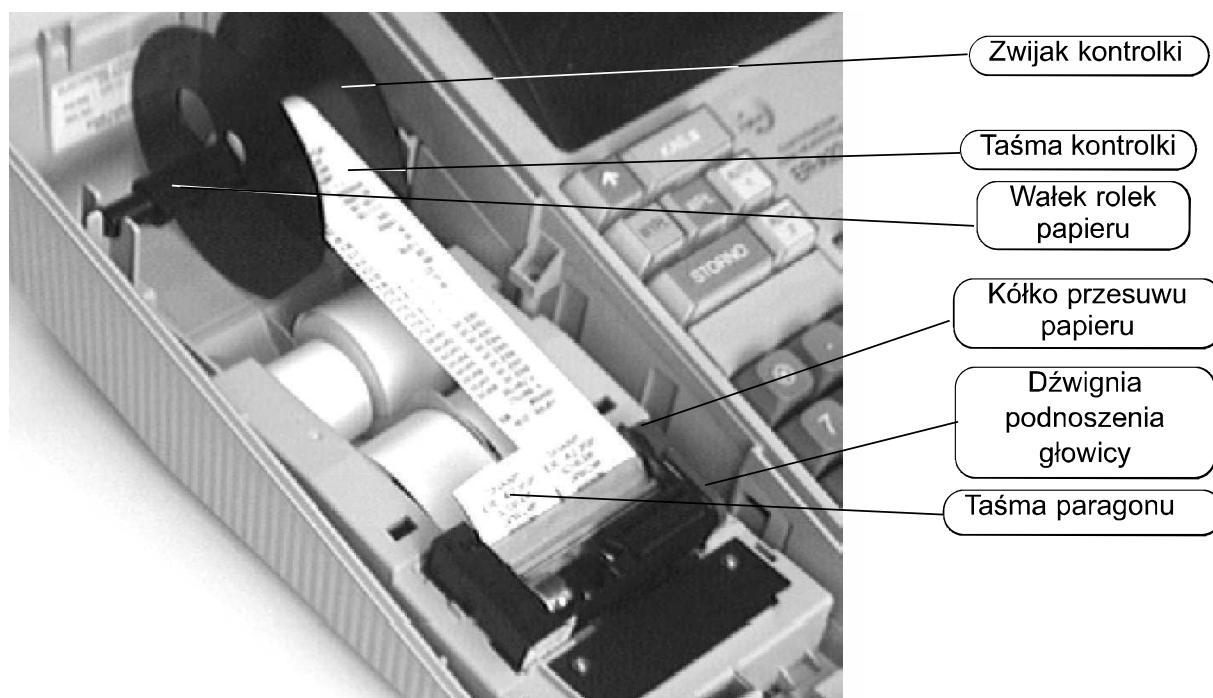

Rys. 7. Prowadzenie taśm papieru w drukarce kasy.

Uwaga: *Papier zawsze należy wyciągać w kierunku zgodnym z kierunkiem jego przebiegu podczas normalnej pracy. W przeciwnym przypadku może to spowodować uszkodzenie drukarki lub głowicy.*

2.6.1. Uwagi dotyczące papieru

W kasie **ER-A237P** używa się taśm z papieru termicznego o szerokości $28 \pm 0,5$ mm.

Ważna informacja prawna:

Zgodnie z Ordynacją podatkową z dnia 29 sierpnia 1997 (Dziennik Ustaw nr 137 z dnia 13 listopada 1997r. ze zmianami) Art. 86 podatnicy obowiązani do prowadzenia ksiąg podatkowych przechowują księgi i związane z ich prowadzeniem dokumenty (wszelkie dokumenty) przez 5 lat licząc od końca roku kalendarzowego, w którym księgi były prowadzone. Zapis taki oznacza, że dokumenty, także dowody księgowe dotyczące wpływów ze sprzedaży detalicznej - a więc np kasowe rolki kontrolne należy przechowywać przez okres 5 lat.

Zgodnie z Rozporządzeniem Ministra Finansów z dnia 28 listopada 2008 r. w sprawie kryteriów i warunków technicznych, którym muszą odpowiadać kasy rejestrujące oraz warunków stosowania tych kas przez podatników §7 ust. 1 p. 8. Podatnicy prowadzący ewidencję przy zastosowaniu kas rejestrujących są obowiązani do przechowywania kopii dokumentów kasowych przez okres wymagany w ustawie z dnia 29 sierpnia 1997 r. Ordynacja podatkowa, zgodnie z warunkami określonymi w ustawie z dnia 29 września 1994 r. o rachunkowości. Zgodnie z §19 ww. rozporządzenia kopie dokumentów kasowych potwierdzających dokonanie sprzedaży do 31 grudnia 2012 roku, należy przechowywać przez okres 2 lat licząc od końca roku, w którym nastąpiła sprzedaż.

Zapisy powyższe oznaczają, że zarówno raporty dobowe jak i kontrolka powinny być przechowywane przez okres 5 lat, a do końca 2012 roku okres przechowywania rolek kontrolnych jest skrócony do 2 lat. Skrócenie okresu przechowywania nie dotyczy oryginałów raportów dobowych!

Dla właściciela kasy oznacza to, że jest zobowiązany do stosowania papieru posiadającego certyfikat gwarantujący zachowanie czytelności danych przez wymagany prawem okres. Producenci posiadający takie certyfikaty wymagają przechowywania papieru w odpowiednich warunkach (temperatura, wilgotność, nasłonecznienie, brak kontakt z innymi substancjami np. PCW) pod sankcją nie uznania ewentualnych rozszczeń z powodu nieczytelności przechowywanych wydruków.

Obowiązek przechowywania papieru w warunkach zapewniających trwałość zapisów w okresie 5 letnim spoczywa na **PODATNIKU** (5 lat od zakończenia okresu rozliczeniowego, którego dotyczy przechowywany dokument, czyli w praktyce do 6 lat, a wliczając okres dystrybucji należałoby stosować papier z 7-letnim atestem). Przy zakupie papieru należy każdorazowo sprawdzić wymagania producenta papieru co do warunków przechowywania zadrukowanych rolek.

Przykład:

Przechowywanie papieru firmy KOEHLER rozprowadzanego przez firmę KOMPAP podlega między innymi następującym ograniczeniom: temperatura pokojowa 18 .. 25 C, wilgotność względna 40 .. 60 %, brak kontaktu z substancjami zmiękczającymi (PCW), alkoholem i innymi rozpuszczalnikami. Brak bezpośredniego oddziaływania ze światłem słonecznym i promieniowaniem ultrafioletowym.

Ryzykiem własnym podatnika jest stosowanie papieru bez odpowiedniego certyfikatu. Dla własnego bezpieczeństwa powinno się stosować papier o 6-letnim okresie trwałości zapisu i przechowywać go zgodnie z wymaganiami producenta papieru.

2.7. Klawiatura

Fabrycznie kasa wyposażona została w klawiaturę, której widok przedstawia poniższy rysunek. Klavisze są opcjami. Po rozszerzeniu opcjonalnym ilości grup do 15 klawiatura wygląda jak poniżej



Rys. 8. Standardowy układ klawiatury (10 grup towarowych).

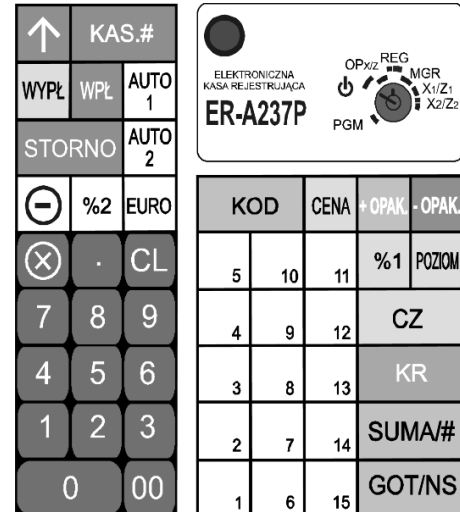

Rys. 9 Opcjonalny układ klawiatury (15 grup towarowych).

Znaczenie klawiszy			
Klawisz	Funkcja	Klawisz	Funkcja
	Klawisze numeryczne		Klawisz wyboru grupy towarowej drugiego poziomu
	Kropka dziesiąta		Klawisze grup towarowych
	Klawisz mnożenia		Klawisze rabatów / narzutów procent.
	Klawisz kasowania błędów		Klawisz rabatu kwotowego
	Klawisz przesuwu papieru		Klawisz płatności czekiem
	Klawisz logowania kasjera		Klawisz płatności kredytem
	Klawisz wypłaty i wykonania raportu fiskalnego miesięcznego		Klawisz wydania opakowań zwrotnych
	Klawisz wpłaty i wykonania raportu kasjerów		Klawisz przyjęcia opakowań zwrotnych
	Klawisz korekty		Klawisz płatności w innej walucie -opcja
	Klawisze makropolecień		Klawisz podsumy
	Klawisz kodu towaru		Klawisz płatności gotówką
	Klawisz ceny		

2.8. Program komputerowy CERES 237P Plus

Kasę można zaprogramować zarówno „ręcznie”, korzystając z niniejszej instrukcji i klawiatury kasy, jak i za pomocą komputera. Do tego celu służy bezpłatny program CERES 237P Plus, który jest dostępny na stronie internetowej naszej firmy pod adresem: **www.torell.pl**.

Programowanie za pomocą komputera jest niewątpliwie wygodniejsze, choćby z powodu łatwiejszego wprowadzania tekstów za pomocą klawiatury komputerowej (polskie literki z prawym klawiszem ALT).

Program działa pod systemem operacyjnym Windows. Po uruchomieniu programu pojawia się menu główne z którego widać, że możemy zaprogramować: Kody towarów, Grupy towarowe i Opakowania zwrotne. Zaprogramowane wartości można przesłać do kasy (Zapisz), można także odczytać aktualne zaprogramowania kasy poleceniem Wczytaj. Program pozwala także na odczytanie raportów odpowiednio z: Grup towarowych, Kodów towarów i Opakowań zwrotnych.



W przypadku programowania np. Kodów towarów wyświetla się tabelka pozwalająca na edycję bazy towarowej. Można kody kasować, dopisywać, a także zmieniać ceny, nazwy itp.

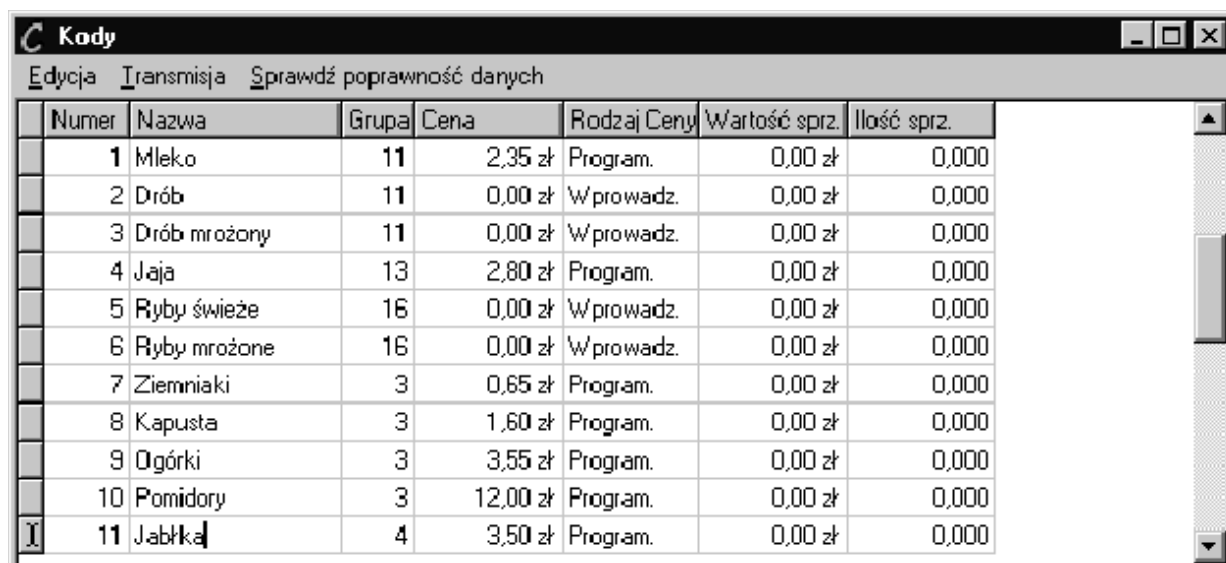

Numer	Nazwa	Grupa	Cena	Rodzaj Ceny	Wartość sprz.	Ilość sprz.
1	Mleko	11	2,35 zł	Program.	0,00 zł	0,000
2	Drób	11	0,00 zł	Wprowadz.	0,00 zł	0,000
3	Drób mrożony	11	0,00 zł	Wprowadz.	0,00 zł	0,000
4	Jaja	13	2,80 zł	Program.	0,00 zł	0,000
5	Ryby świeże	16	0,00 zł	Wprowadz.	0,00 zł	0,000
6	Ryby mrożone	16	0,00 zł	Wprowadz.	0,00 zł	0,000
7	Ziemniaki	3	0,65 zł	Program.	0,00 zł	0,000
8	Kapusta	3	1,60 zł	Program.	0,00 zł	0,000
9	Ogórki	3	3,55 zł	Program.	0,00 zł	0,000
10	Pomidory	3	12,00 zł	Program.	0,00 zł	0,000
11	Jabłka	4	3,50 zł	Program.	0,00 zł	0,000

Program Ceres 237P Plus autoryzowany program do obsługi kasy **ER-A237P** został wyposażony w dodatkowe funkcje obsługi pamięci fiskalnej - klawisz .

Uzyskany w ten sposób wydruk raportu okresowego z pamięci fiskalnej może być użyty jako źródło protokołu z czynności odczytania zawartości pamięci fiskalnej kasy zgodnie z załącznikiem nr 4 przypis 1 rozporządzenia MF z dnia 28 listopada 2008 roku.

Okno funkcji odczytu pamięci fiskalnej

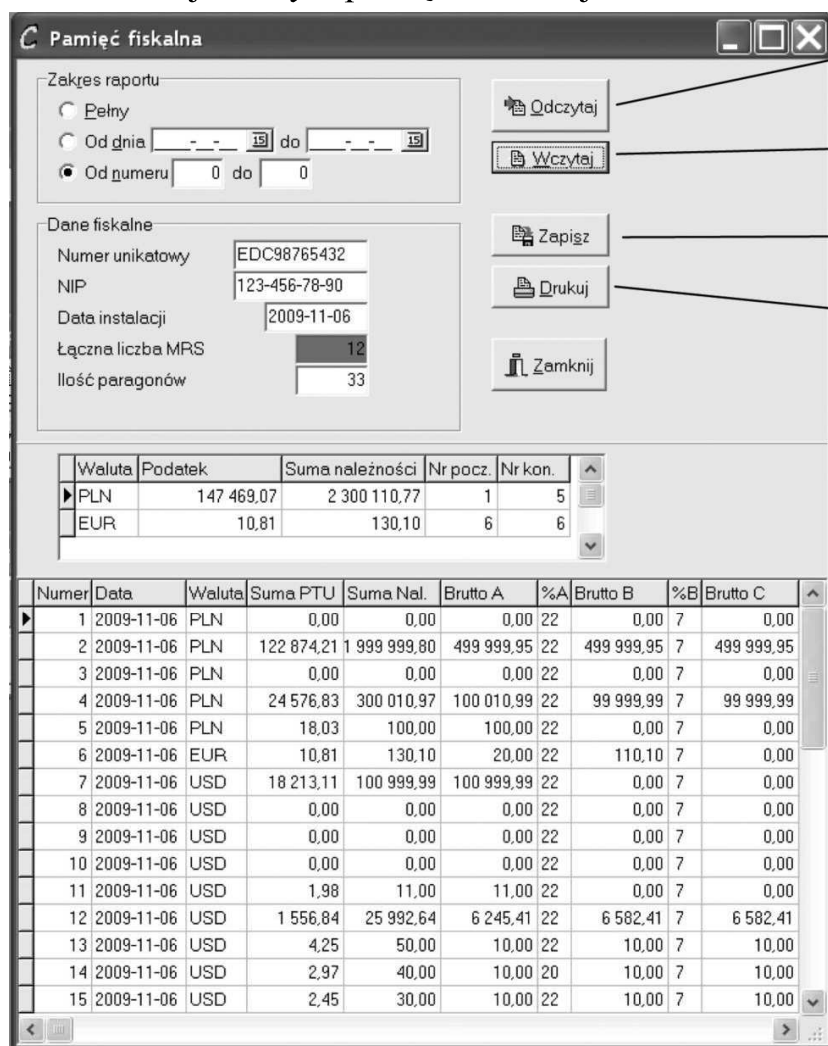

Odczyt danych z pamięci fiskalnej kasy

Odczyt danych z pliku

Zapis danych do pliku

Drukowanie kopii raportu

Drukowanie kopii raportu

3. WPROWADZENIE DO PROGRAMOWANIA

3.1. Instrukcje ogólne

Niniejszy rozdział podaje ogólne wskazówki dotyczące większości kroków i procedur programowania opisanych w tej instrukcji. Jeżeli poświęcisz kilka minut na uważne przestudiowanie tego rozdziału to możesz zaoszczędzić znacznie więcej czasu przy programowaniu kasy.

Kasę możemy programować tylko w trybie **PGM**.

Opis każdego kroku programowania rozpoczyna się rysunkiem obrazującym procedurę którą należy wykonać. Następnie podane są komentarze i uwagi dotyczące każdego kroku. Opis jest zakończony przykładem i sposobem odczytu zaprogramowanych wartości. Wszystkie niezbędne dla działania kasy funkcje należy zaprogramować za pomocą podanych procedur.

Uwaga: *Kasa dostarczona od dystrybutora posiada ustawienia fabryczne i nie będzie funkcjonowała bez wykonania określonych procedur programowych.*

*Aby przełączyć się w tryb **PGM** należy użyć klucza właściciela (**MA**).*

3.2. Przygotowanie do programowania





- Włożyć klucz (**MA**) do stacyjki i przekreślić w pozycję **PGM**.
- Sprawdzić czy założony jest papier w drukarce. Jeżeli nie, to należy go założyć.
- Jeżeli przeprogramowujemy kasę która już pracowała to należy zadbać o to, żeby była zakończona operacja sprzedaży.
- Do wykonania niektórych kroków programowania konieczne jest wykonanie odpowiednich raportów zerujących. Jest to szczegółowo opisane przy omawianiu tych kroków.
- Wykonać odpowiednie programowanie na kasie.

3.3. Jak programować znaki alfanumeryczne

Kasa umożliwia zaprogramowanie nazw dla grup towarowych, towarów, nagłówka paragonu i innych. Wszystkie zaprogramowane nazwy pojawiać się będą na drukowanych przez kasę paragonach, dlatego należy dokładnie wykonywać te procedury, tak aby spełnić wymogi obowiązującego prawa oraz aby paragon był wizytówką Twojego sklepu.

































































Klawiatura o tak niewielkiej ilości klawiszy, jaką ma kasa **ER-A237P**, nie pozwala na bezpośrednie wprowadzanie liter. Koniecznym okazało się przyporządkowanie każdemu znakowi odpowiedniego kodu i posługiwanie się tabelą kodów przy programowaniu napisów.

Na następnej stronie w tabeli przedstawione są kody wszystkich znaków alfanumerycznych. Cyfry, litery i symbole programujemy przez podanie odpowiedniego, wynikającego z tabeli kodu znaku i naciśnięcie klawisza  .

Znaki o podwójnej szerokości (**DC**) programujemy przez podanie kodu    i naciśnięcie klawisza  , a następnie podajemy kod znaku i ponownie naciskamy klawisz  .

Odstęp (puste miejsce) programujemy sekwencją:     , odstępm ma szerokość jednego znaku.

Przykład: Aby zaprogramować z tabeli kodów znaków (str. 17) napis „KINO OKO” o podwójnej szerokości, należy wprowadzić:

   	   	   
DC	K	DC
   	   	   
I	DC	N
   	   	   
DC	O	SPACJA
   	   	   
SPACJA	DC	O
   	   	   
DC	K	DC
   		
O		

3.3.1. Tablica kodów znaków alfanumerycznych

KOD	ZNAK	KOD	ZNAK	KOD	ZNAK	KOD	ZNAK	KOD	ZNAK	KOD	ZNAK
001		041)	081	Q	121	y	161		201	Ź
002		042	*	082	R	122	z	162		202	Ł
003		043	+	083	S	123	{	163		203	Ś
004		044	,	084	T	124		164		204	Ń
005		045	-	085	U	125	}	165		205	ą
006		046	.	086	V	126	ß	166		206	ć
007		047	/	087	W	127	¢	167		207	ó
008		048	0	088	X	128	!!	168		208	ę
009		049	1	089	Y	129	1	169		209	ż
010		050	2	090	Z	130	2	170	1/2	210	ź
011		051	3	091	Ä	131	3	171	1/3	211	ł
012		052	4	092	Ö	132	4	172	1/4	212	ś
013		053	5	093	Ü	133	1/2	173	2/3	213	ń
014		054	6	094	^	134	F _T	174	2/4	214	
015		055	7	095	_	135	←	175	3/4	215	
016		056	8	096	`	136	→	176	⊠	216	
017		057	9	097	a	137	s	177	Á	217	
018		058	:	098	b	138	s	178	í	218	
019		059	;	099	c	139	?	179		219	
020		060	<	100	d	140	?	180		220	
021		061	=	101	e	141	F	181		221	
022		062	>	102	f	142	T	182		222	
023		063	?	103	g	143		183		223	
024		064	@	104	h	144		184		224	*
025		065	A	105	i	145		185		225	§
026		066	B	106	j	146		186		226	∅
027		067	C	107	k	147		187		227	^
028		068	D	108	l	148		188		228	↑
029		069	E	109	m	149		189		229	↓
030		070	F	110	n	150		190		230	┆
031		071	G	111	o	151		191		231	”
032	SPACJA	072	H	112	p	152		192	Ç	232	ä
033	!	073	I	113	q	153		193	Ì	233	ü
034	”	074	J	114	r	154		194	G	234	ž
035	#	075	K	115	s	155		195	Ş	235	å
036	\$	076	L	116	t	156		196	Ă	236	É
037	%	077	M	117	u	157		197	Ć	237	ñ
038	&	078	N	118	v	158		198	Ó	238	
039	'	079	O	119	w	159		199	Ę	239	
040	(080	P	120	x	160		200	Ż	253	(DC)

Uwaga: (DC) = litera o podwójnej szerokości. (SP) = spacja.

4. PROGRAMOWANIE

4.1. Programowanie ustawień wstępnych kasy

4.1.1. Programowanie czasu (tryb PGM)

Czas jest ustawiony przy wstępnym programowaniu kasy i zwykle nie ma potrzeby programowania go w trakcie pracy kasy. Użytkownik powinien jednak zwracać uwagę, czy data i czas są aktualne - w przypadku rozbieżności należy wezwać serwis.

Korekta czasu jest dozwolona tylko po wykonaniu raportu dobowego z zerowaniem. Nie można przestawić czasu po rozpoczęciu rejestracji w trybie **REG**.

Krokiem tym można dokonać zmiany czasu letniego na zimowy lub odwrotnie oraz korekty czasu w zakresie do ± 1 godziny.

Uwaga1: Zmiany czasu z letniego na zimowy (i odwrotnie) należy dokonać tak, aby nie była konieczna zmiana daty. Prawidłowa jest zmiana czasu z godziny 03:00 na 02:00, a nie jest prawidłowa zmiana z godziny 00:30 na 23:30.

Uwaga2: Datę może programować wyłącznie autoryzowany serwis.

PROCEDURA:



Przykład: Ustawimy godzinę 13:35

Krok	Procedura	Klawisze do naciśnięcia
1	Wprowadzenie kodu kroku.	SUMA/# 3 ⊗
2	Wprowadzenie czasu.	1 3 3 5
3	Zatwierdzenie parametrów i wydruk.	SUMA/# GOT/NS

Odczyt parametrów krokiem .

4.1.2. Ustawienie numeru kasy (tryb PGM)

Jeżeli w twoim sklepie jest więcej niż jedna kasa, wymagane jest nadanie kasom indywidualnych kolejnych numerów, co pozwoli na identyfikację wydawanych paragonów i raportów. Numer kasy maksymalnie może składać się z czterech cyfr.

PROCEDURA:



Przykład: Ustawimy numer kasy: 2.

Krok	Procedura	Klawisze do naciśnięcia
1	Wprowadzenie kodu kroku.	SUMA/# 1 ⊗
2	Wprowadzenie numeru kasy.	2
3	Zatwierdzenie parametrów i wydruk.	SUMA/# GOT/NS

Odczyt parametrów krokiem .



4.1.3. Programowanie stawek procentowych VAT (tryb PGM)

Krok ten pozwala na zaprogramowanie do siedmiu różnych stóp podatku VAT. Jest on używany bardzo rzadko, w zasadzie tylko podczas instalacji kasy lub po zmianie obowiązującego prawa.

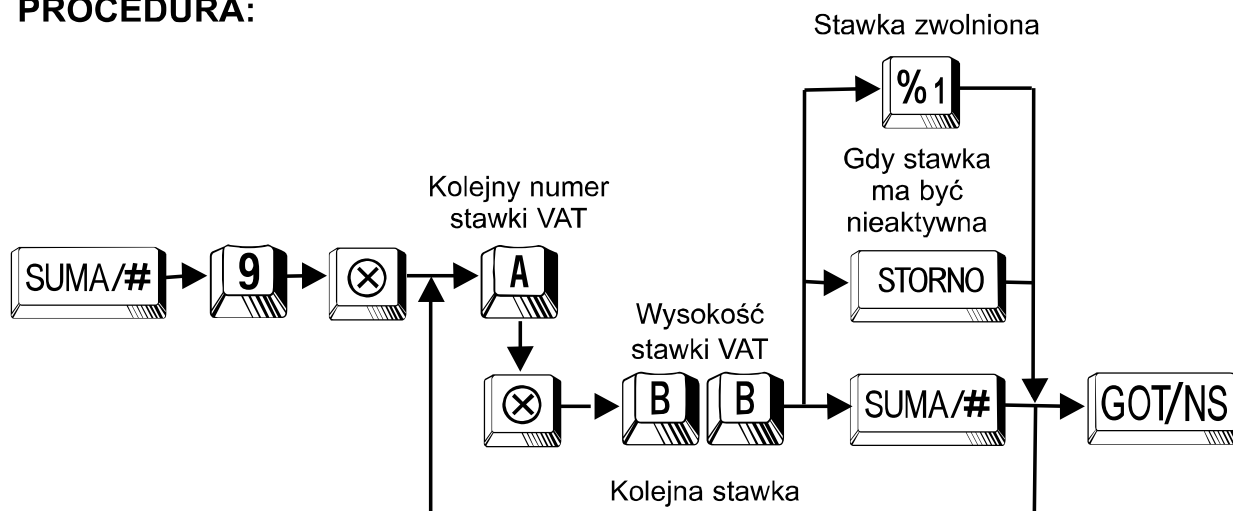
PROCEDURA:



 - numer odpowiedniej stawki VAT dla określonej stopy podatkowej **A** do **G**.

  - wysokość stawki w procentach (tylko liczba całkowita).

Uwaga1: Zmiana stawek jest możliwa tylko wtedy gdy żadna z grup towarowych nie jest przypisana do danej stawki.

Uwaga2: Przed zmianą stawek podatkowych wymagane jest wykonanie raportów zerujących: dobowego, okresowego i towarów.

Stopa	A	B	C	D	E	F	G
Nr stawki	1	2	3	4	5	6	7

Przy pierwszym uruchomieniu kasy wszystkie stawki są nieaktywne.

Przykład: Zaprogramujemy stawkę 23% dla stopy A.

Krok	Procedura	Klawisze do naciśnięcia
1	Wprowadzenie kodu kroku.	SUMA/# 9 ⊗
2	Wprowadzenie numeru stopy	1 ⊗
3	Wprowadzenie wartości stawki w %.	2 3
4	Zatwierdzenie parametrów i wydruk.	SUMA/# GOT/NS

Odczyt parametrów krokiem .

4.1.4. Programowanie tekstu nagłówka (tryb PGM)







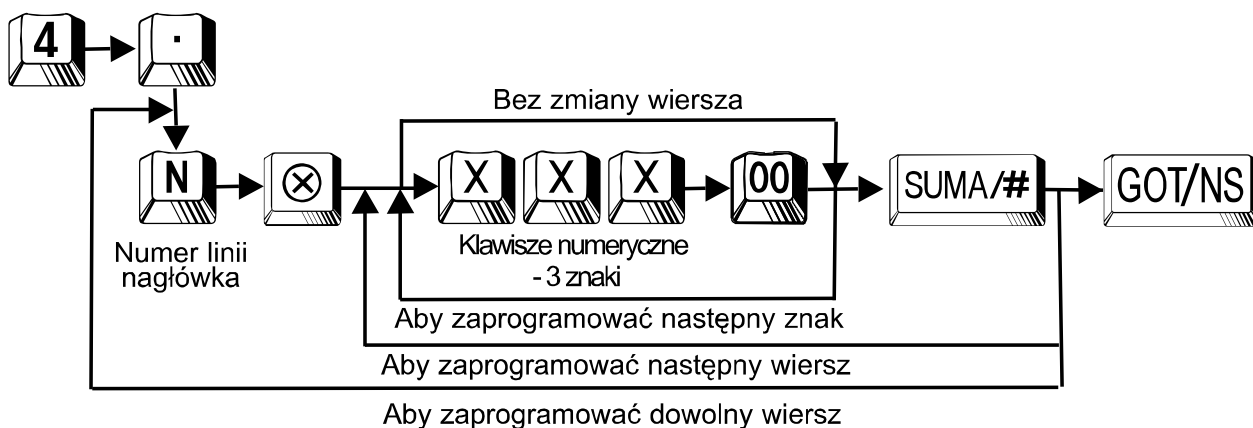

Standardowy nagłówek, zgodnie z przepisami powinien zawierać dane o posiadaczu kasy, to znaczy:

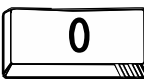
- Nazwę,
- Adres,
- Miejsce zainstalowania kasy,
- Numer Identyfikacji Podatkowej (NIP) - po ufiskalnieniu kasy numer NIP wpisywany jest automatycznie, nie należy go wpisywać ręcznie.

Nagłówek należy zaprogramować mając do dyspozycji 7 wierszy po 17 znaków normalnej szerokości. Znak szeroki zajmuje miejsce 2 znaków normalnych. Po ufiskalnieniu kasy poniżej nagłówka pojawi się automatycznie numer NIP.

































































































































































































PROCEDURA:



- Przy programowaniu tekstów należy odszukać znak na tablicy kodów, wprowadzić go z klawiatury numerycznej wprowadzając 3 cyfry i nacisnąć klawisz .
- Odstęp (puste miejsce) programujemy sekwencją:    , odstępn ma szerokość jednego znaku.
- Znaki o podwójnej szerokości (DC) programujemy przez podanie kodu    i naciśnięcie klawisza , a następnie podajemy kod znaku i ponownie naciskamy klawisz .

Przykład: Programujemy nagłówek paragonu.

w wierszu 1 napis	-	*****MAKE*****
w wierszu 2 napis	-	**DELIKATESY**
w wierszu 3 napis	-	**ZOFIA**
w wierszu 4 napis	-	SOPOT
w wierszu 5 napis	-	ul. Reja 13
w wierszu 6 napis	-	www.zofia1.com.pl

Krok	Procedura	Klawisze do naciśnięcia																																																																
1	Wprowadzenie kodu kroku.	 																																																																
2	Wprowadzenie numeru 1 wiersza.	 																																																																
3	Wprowadzenie tekstu (max. 17 znaków normalnej szerokości).	<table border="0"> <tr> <td></td> <td></td> <td></td> <td></td> <td></td> <td></td> <td></td> <td></td> </tr> <tr> <td></td> <td></td> <td></td> <td></td> <td></td> <td></td> <td></td> <td></td> </tr> <tr> <td></td> <td></td> <td></td> <td></td> <td></td> <td></td> <td></td> <td></td> </tr> <tr> <td></td> <td></td> <td></td> <td></td> <td></td> <td></td> <td></td> <td></td> </tr> <tr> <td></td> <td></td> <td></td> <td></td> <td></td> <td></td> <td></td> <td></td> </tr> <tr> <td></td> <td></td> <td></td> <td></td> <td></td> <td></td> <td></td> <td></td> </tr> <tr> <td></td> <td></td> <td></td> <td></td> <td></td> <td></td> <td></td> <td></td> </tr> <tr> <td></td> <td></td> <td></td> <td></td> <td></td> <td></td> <td></td> <td></td> </tr> </table> 																																																																
																																																																		
																																																																		
																																																																		
																																																																		
																																																																		
																																																																		
																																																																		
																																																																		
4	Numer wiersza, tekst (2 - 6) i zatwierdzenie parametrów.	  ..  , .. ,   ..  																																																																

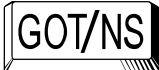
Odczyt parametrów krokiem  .







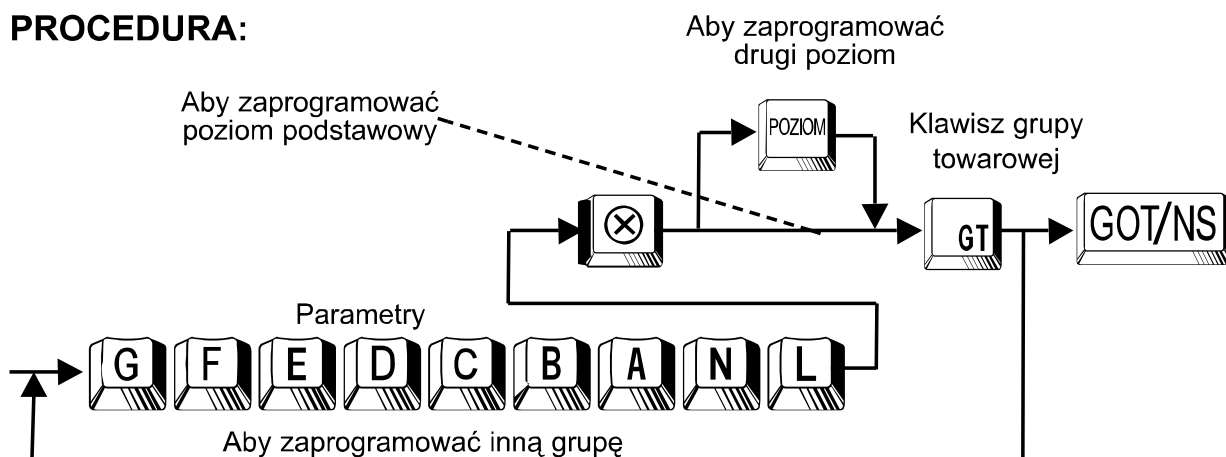

4.2. Programowanie grup towarowych

4.2.1. Programowanie funkcjonalne grup, przypisanie stawek VAT i ceny jednostkowej (tryb PGM)

Grupa towarowa jest podstawową jednostką organizacyjną w kasie i służy do łączenia w zbiory artykułów / podgrup tego samego asortymentu. Przyporządkowanie do grupy towarowej jednoznacznie określa stawkę podatkową z jaką będzie sprzedawany dany artykuł, zaprogramowane limity i rodzaj sprzedaży (natychmiastowa / normalna).

Możliwe jest prowadzenie sprzedaży bezpośrednio przez grupy towarowe. Ma to miejsce w sklepach o niewielkim zróżnicowaniu asortymentu. Ten tryb sprzedaży wydatnie upraszcza programowanie kasy, jednak jego możliwości w przypadku dużych ilości różnych towarów są ograniczone.

PROCEDURA:

Parametr	Opis	Ustawienia	Wartość
	Opodatkowanie stopą PTU G.	Nie	0
		Tak	1
	Opodatkowanie stopą PTU F.	Nie	0
		Tak	1
	Opodatkowanie stopą PTU E.	Nie	0
		Tak	1
	Opodatkowanie stopą PTU D.	Nie	0
		Tak	1
	Opodatkowanie stopą PTU C.	Nie	0
		Tak	1
	Opodatkowanie stopą PTU B.	Nie	0
		Tak	1
	Opodatkowanie stopą PTU A.	Nie	0
		Tak	1
	Rodzaj sprzedaży	Sprzedaż natychmiastowa	1
		Sprzedaż normalna	0
	Limit ceny jednostkowej (ilość cyfr dla ceny w groszach)		0 .. 8

Uwaga1!: Zmiana stawki VAT dla grupy towarowej pociąga za sobą zmianę stawki VAT wszystkich artykułów / podgrup w danej grupie.

Uwaga2!: W standardzie jest 10 grup towarowych. Do uruchomienia większej ilości (maksymalnie 20) należy wezwać autoryzowany serwis.

Uwaga3!: Ustawienie parametru  na 1 (sprzedaż natychmiastowa) powoduje automatyczne zakończenie sprzedaży z płatnością gotówką, o ile jest to pierwsza pozycja na paragonie. Bywa to wygodne przy sprzedaży np. biletów.

Uwaga4!: *Przed wykonaniem tego kroku należy wykonać raport dobowy*

z zerowaniem  .













Uwaga5!: *Z parametrów*        *zawsze jeden*

i tylko jeden ma mieć wartość 1.

Uwaga6: *Standardowe wartości parametrów: 000000000 (grupa bez przypisanego podatku - zablokowana.*

Uwaga7!: *Zera początkowe mogą być pominięte.*

Przykład: Zaprogramujemy dla grupy towarowej nr 3 stawkę podatkową **B**, sprzedaż normalną, limit ceny jednostkowej 99.99 zł, a grupę 9 jako sprzedaż natychmiastową w stawce **A** - z limitem 9.99zł.

Krok	Procedura	Klawisze do naciśnięcia
1	Wprowadzenie właściwych parametrów i kawisza grupy.	     
2	Wprowadzenie właściwych parametrów i kawisza grupy.	    
3	Zatwierdzenie parametrów.	

Odczyt parametrów krokiem  .

4.2.2. Programowanie nazw grup towarowych (tryb PGM)







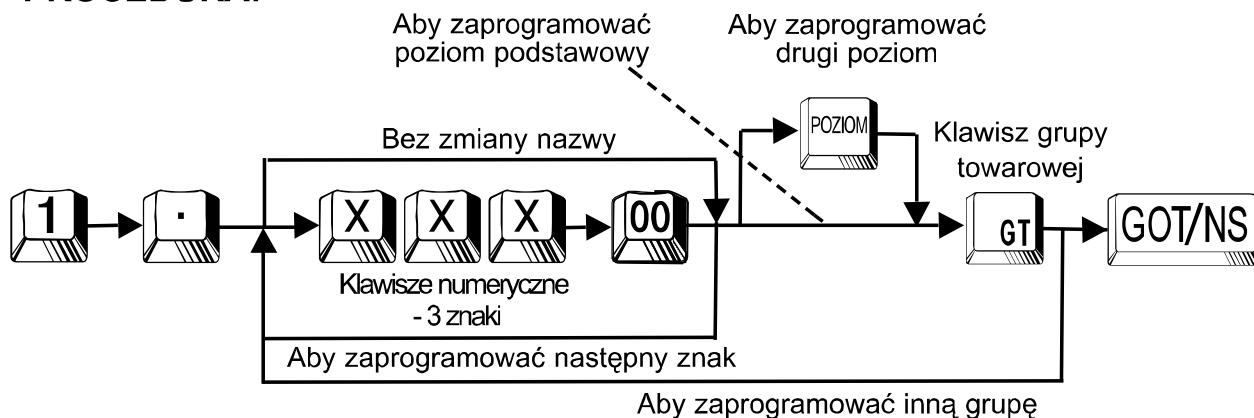



Każdej grupie towarowej należy nadać indywidualną nazwę o maksymalnej długości 16 znaków. Nazwy programujemy wprowadzając kody znaków.

Zgodnie z obowiązującym prawem nazwa wraz z ceną i stawką VAT powinna umożliwiać jednoznaczną identyfikację towaru.

PROCEDURA:































Przy programowaniu tekstów należy posługiwać się metodą opisaną w rozdziale 3.3. (str. 15).

- Należy odszukać znak na tablicy kodów, wprowadzić go z klawiatury numerycznej wprowadzając 3 cyfry i nacisnąć klawisz .
- Odstęp (puste miejsce) programujemy sekwencją:    , odstęp ma szerokość jednego znaku.
- Znaki o podwójnej szerokości (**DC**) programujemy przez podanie kodu    i naciśnięcie klawisza , a następnie podajemy kod znaku i ponownie naciskamy klawisz .

Uwaga1!: Jeżeli w danej grupie towarowej była prowadzona sprzedaż to przed wykonaniem tego kroku należy wykonać raport dobowy z zerowaniem  .

Uwaga2!: Nie da się zaprogramować dwóch identycznych nazw grup towarowych!!!

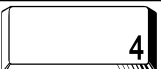
Przykład: Zaprogramujemy nazwę NABIAŁ dla grupy 4.

Krok	Procedura	Klawisze do naciśnięcia
1	Wprowadzenie kodu kroku.	 
2	Wprowadzenie tekstu	                       
3	Wprowadzenie numeru grupy	
4	Zatwierdzenie parametrów.	

Odczyt parametrów krokiem  .

4.2.3. Programowanie ceny grupy towarowej (tryb PGM))

Grupom towarowym można przypisać ceny jednostkowe. W takim przypadku grupa spełnia rolę pojedynczego towaru, a operacja sprzedaży ogranicza się do naciśnięcia klawisza grupy.

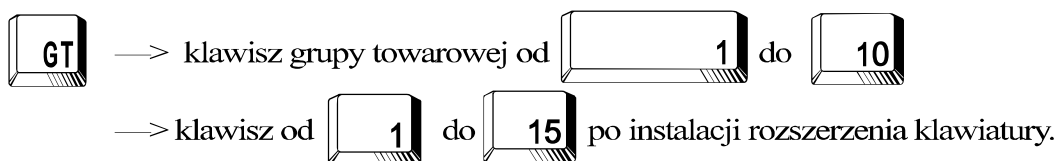
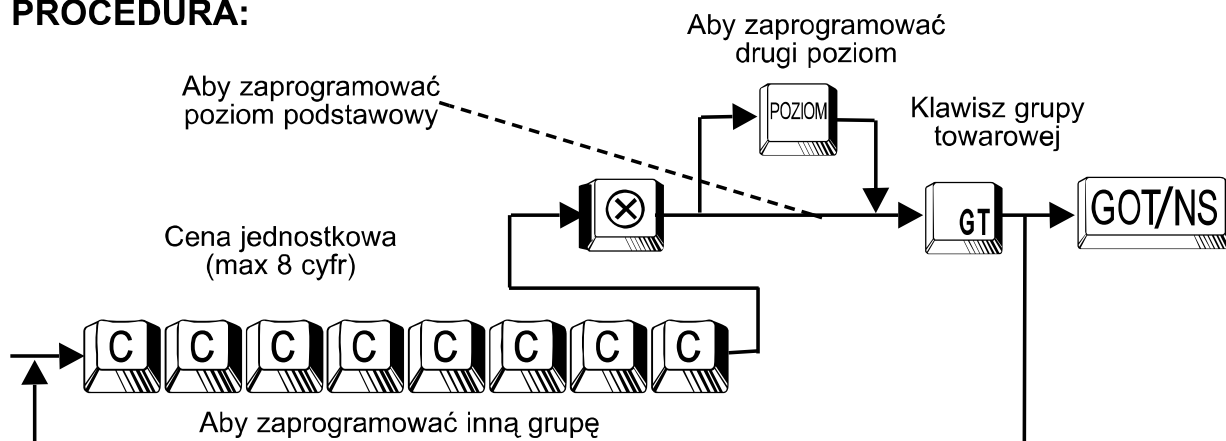
PROCEDURA:

Przykład: Dla grupy towarowej nr 5 programujemy cenę jednostkową 12.50.

Krok	Procedura	Klawisze do naciśnięcia
1	Wprowadzenie ceny jednostkowej.	
2	Wprowadzenie klawisza 5 grupy towarowej	
3	Zatwierdzenie parametrów.	

Odczyt parametrów krokiem .

4.3. Programowanie towarów / podgrup

4.3.1. Wstęp

Każdy towar / podgrupa może mieć zaprogramowane następujące dane:





- ◆ Kod towaru / podgrupy (od 1 do 940).
 - ◆ Rodzaj ceny towaru (zaprogramowana albo wprowadzana).
 1. Jeżeli wybrany jest rodzaj ceny - zaprogramowana, to towar można sprzedać przez wprowadzenie kodu i naciśnięcie klawisza .
 2. Jeżeli wybrana została cena wprowadzana (sprzedaż przez podgrupę), to najpierw podajemy cenę i potwierdzamy klawiszem ; następnie podajemy kod podgrupy i naciskamy klawisz .
 - ◆ Przyporządkowanie do grup towarowych.

Każdy towar / podgrupa musi być przyporządkowany do jednej z grup towarowych. Taka operacja definiuje parametry artykułu, które zależą od grupy towarowej:

 1. Stopa podatku VAT,
 2. Sprzedaż natychmiastowa, sprzedaż normalna,
 3. Limit ceny wprowadzanej z klawiatury.
 - ◆ Cena jednostkowa towaru (maksymalnie 8 cyfr).
 - ◆ Nazwa towaru – 16 liter.
- Każdy towar / podgrupa może zostać skasowany z pamięci kasy.

4.3.2. Programowanie ceny towaru i przyporządkowanie do grupy towarowej (tryb PGM)

Należy zdefiniować przyporządkowanie każdego kodu towaru do grupy towarowej i określić cenę. Programujemy pojedyncze towary.

Uwaga1: Zmiana przypisania towaru do grupy lub skasowanie towaru wymaga wykonania raportu dziennego  GOT/NS i raportu z towarów  KOD  .  GOT/NS

PROCEDURA:

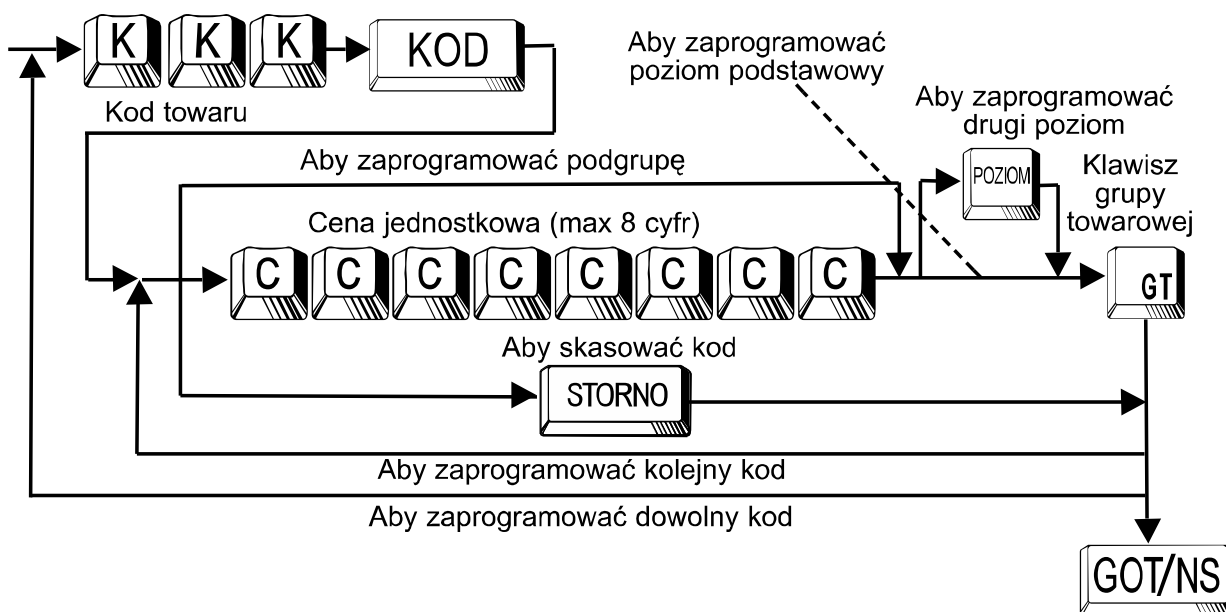

Po zaprogramowaniu kodu o numerze 940 operacja kończy się automatycznie. Kasować można jedynie kody które były wcześniej zaprogramowane.

Przykład: Programujemy kod towaru nr 123 z zaprogramowaną ceną równą 12,50 zł, przyporządkowany do grupy nr 7, podgrupę o kodzie 29 przyporządkowaną do grupy nr 3 i skasujemy towar o kodzie 47.

Krok	Procedura	Klawisze do naciśnięcia
1	Wprowadzenie kodu towaru, ceny i klawisza grupy towarowej.	   KOD    0 
2	Wprowadzenie kodu podgrupy i klawisza grupy towarowej	  KOD 
3	Skasowanie towaru.	  STORNO
4	Zatwierdzenie parametrów.	

4.3.3. Definiowanie kodu towaru / podgrupy (tryb PGM)

Należy określić rodzaj towaru pod względem wprowadzanej ceny (zaprogramowanej albo wprowadzanej ręcznie). Podgrupa to towar z ceną otwartą, czyli wprowadzana z klawiatury.

PROCEDURA:

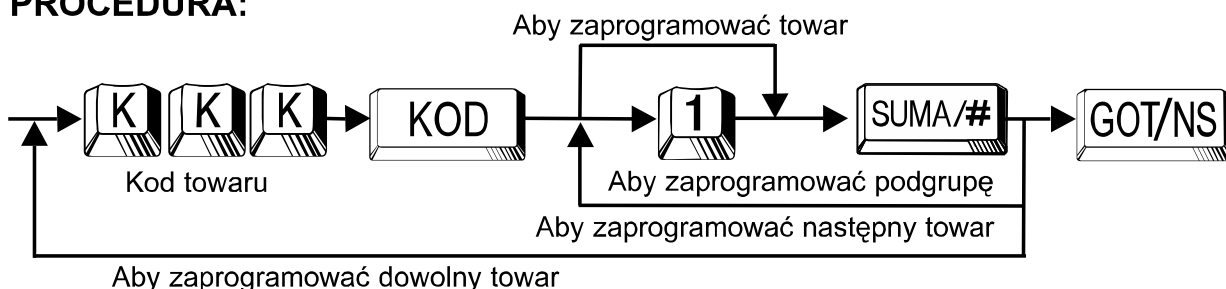

Po zaprogramowaniu ostatniego kodu przyporządkowanego poprzednim krokiem do grupy towarowej operacja kończy się automatycznie.

Przykład: Do kodu o numerze 12 przypiszemy towar z zaprogramowaną ceną, a do kodu 39 podgrupę z ceną wprowadzaną z klawiatury.

Krok	Procedura	Klawisze do naciśnięcia
1	Wprowadzenie kodu towaru.	
2	Wprowadzenie ceny zaprogramowanej.	
3	Wprowadzenie kodu towaru.	
4	Zaprogramowanie ceny wprowadzanej.	
5	Zatwierdzenie parametrów.	







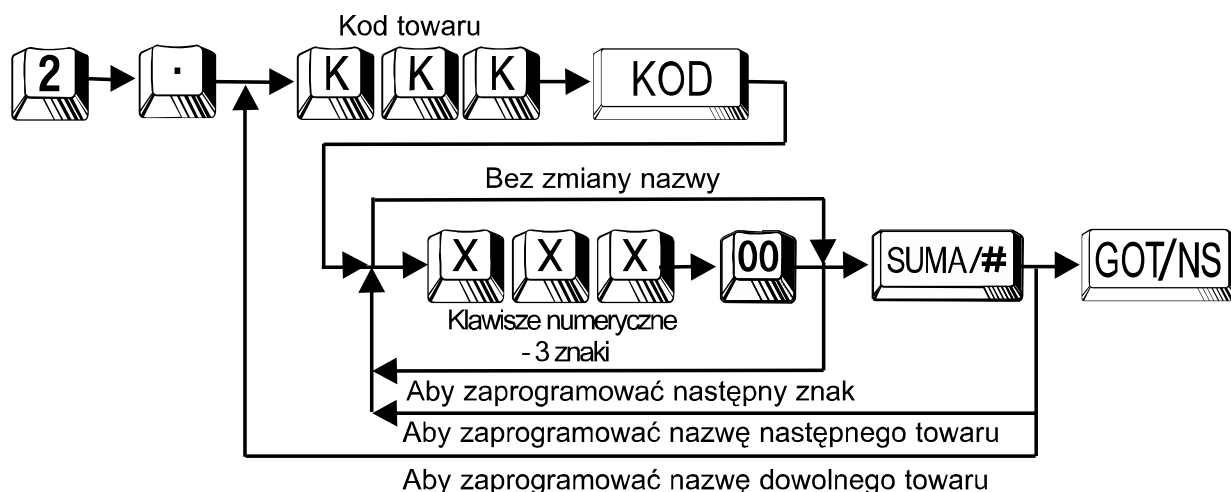

4.3.4. Programowanie nazw towarów (tryb PGM)

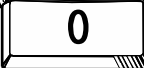
Dla każdego towaru można stworzyć indywidualną nazwę o długości do 16 znaków według poniższej procedury:

PROCEDURA:





Przy programowaniu tekstów należy posługiwać się metodą opisaną w rozdziale 3.3. (str. 15).

- Należy odszukać znak na tablicy kodów, wprowadzić go z klawiatury numerycznej wprowadzając 3 cyfry i nacisnąć klawisz .
- Odstęp (puste miejsce) programujemy sekwencją:    , odstęp ma szerokość jednego znaku.
- Znaki o podwójnej szerokości (**DC**) programujemy przez podanie kodu    i naciśnięcie klawisza , a następnie podajemy kod znaku i ponownie naciskamy klawisz .

Po zaprogramowaniu ostatniego kodu przyporządkowanego do grup towarowych operacja kończy się automatycznie.

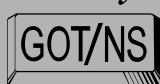
Uwaga1: *Zmiana nazwy towaru wymaga wykonania raportu dziennego*

  i raportu z towarów  .

Uwaga2: *Nazwy towarów nie mogą się powtarzać!*

Uwaga3: *Nazwy towarów nie mogą powtarzać nazw grup towarowych!*

Przykład: Zaprogramujemy nazwę KAWA dla towaru o kodzie nr 42.

Krok	Procedura	Klawisze do naciśnięcia
1	Wprowadzenie kodu kroku i kodu towaru.	    
2	Wprowadzenie tekstu	               
3	Zatwierdzenie parametrów.	 

Odczyt parametrów wszystkich zaprogramowanych towarów dokonujemy

krokiem:  ;

Odczyt parametrów zakresu towarów dokonujemy krokiem:

nr pocz.  nr końc.  ;

Odczyt parametrów pojedynczego towaru dokonujemy krokiem:

nr towaru  .

4.4. Programowanie opakowań zwrotnych (tryb PGM)

Kasa **ER-A237P** pozwala na obsługę do 30 opakowań zwrotnych. Obsługę opakowań prowadzimy przy pomocy dwóch klawiszy: **+OPAK** - wydanie opakowania i **-OPAK** - przyjęcie

opakowania. Podczas programowania i raportowania obydwie klawisze są równoważne. Opakowania zwrotne mają specjalne cechy, umożliwiające wykonywanie operacji нефiskalnej, jaką jest zwrot lub wydanie opakowania w trakcie operacji fiskalnej - sprzedaży na kasie:

- Dla opakowań zwrotnych nie można wprowadzić ceny z klawiatury, wszystkie operacje związane z opakowaniami zwrotnymi są prowadzone wyłącznie przez cenę zaprogramowaną.
- Operacje dokonywane na opakowaniach zwrotnych prowadzone podczas sprzedaży nie są drukowane bezpośrednio po wykonaniu, ale dopiero po zakończeniu paragonu fiskalnego w specjalnym rozliczeniu kaucji.
- Opakowania zwrotne nie podlegają opodatkowaniu podatkiem VAT.
- Kwoty operacji na opakowaniach zwrotnych nie są zapisywane do pamięci fiskalnej; są rozliczane w części нефiskalnej raportu dziennego, podobnie jak operacje wpłaty i wypłaty.
- Nie można wydać (sprzedać) samych opakowań zwrotnych. Jak sama nazwa wskazuje są to opakowania i muszą mieć jakąś zawartość.
- Przyjmowanie opakowań od klientów do kasy może odbywać się w dowolnym momencie pracy kasy. Jeżeli nie odbywa się to podczas sprzedaży, wówczas kasa drukuje jedynie нефiskalny bon rozliczenia opakowań przyjętych od klienta.
- Kwoty związane z opakowaniami zwrotnymi nie podlegają operacjom rabatów. Ich cena jest zawsze taka sama.
- Nazwa na paragonie i raportach jest taka sama (**+OPAK.ZWR.** lub **-OPAK.ZWR.**) i nie może zostać zmieniona. Z powyższego wynika konieczność określenia wysokości kaucji na opakowanie zwrotne.

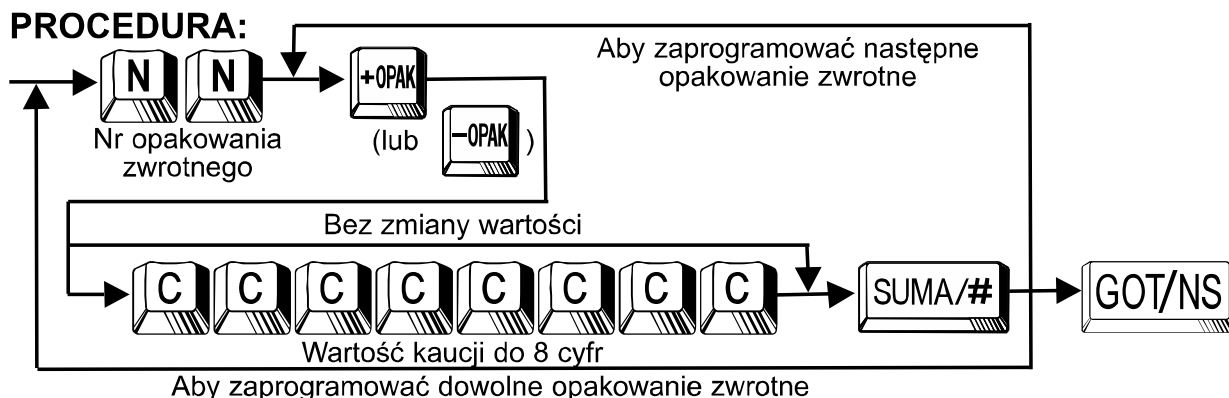

Przykład: Zaprogramujemy wartość opakowania zwrotnego równą 40 groszy dla 3 opakowania, a 1,20 zł dla 4 opakowania.

Krok	Procedura	Klawisze do naciśnięcia
1	Wprowadzenie kodu numeru opakowania.	3 +OPAK (lub -OPAK)
2	Wprowadzenie wartości kaucji dla 3 opakowania.	4 0 SUMA/#
3	Wprowadzenie wartości kaucji dla 4 opakowania.	1 2 0 SUMA/#
4	Zatwierdzenie parametrów.	GOT/NS

Odczyt parametrów krokiem **+OPAK** (lub **-OPAK**).

4.5. Programowanie kasjerów (tryb PGM)

Kasa **ER-A237P** Kasa pozwala na osobne rozliczanie do 8 kasjerów. Wybór kasjera odbywa się przez podanie numeru od 1 do 8 i naciśnięcie klawisza  Kasjera można zmienić w trybach: REG, MGR, X1/Z1, X2/Z2.







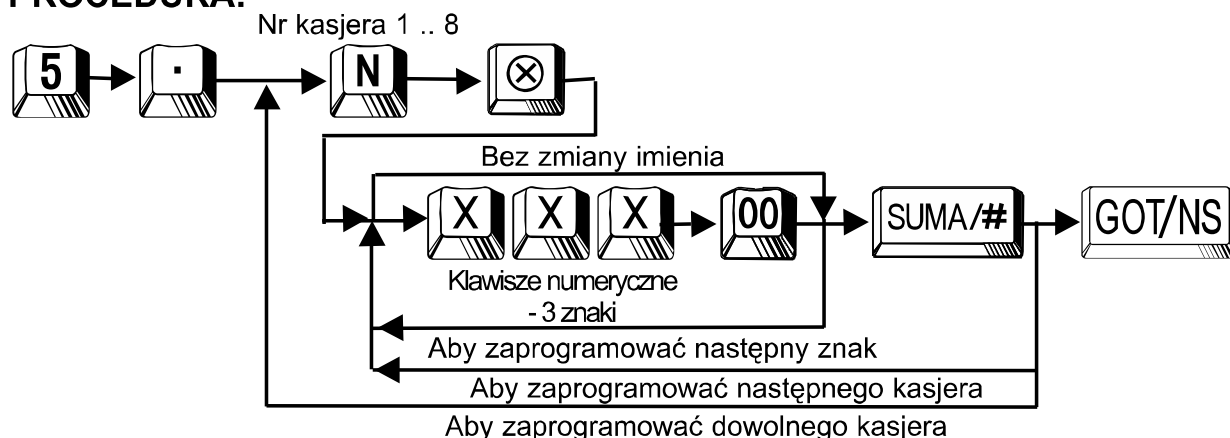

4.5.1. Programowanie imienia kasjera (tryb PGM)

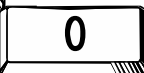
Każdemu kasjerowi możemy nadać imię/nazwę o długości do 8 znaków. Imię kasjera będzie drukowane na paragonie identyfikując operatora wystawiającego paragon.

PROCEDURA:



Przy programowaniu tekstów należy posługiwać się metodą opisaną w rozdziale 3.3. (str. 15).

- Należy odszukać znak na tablicy kodów, wprowadzić go z klawiatury numerycznej wprowadzając 3 cyfry i nacisnąć klawisz .
- Odstęp (puste miejsce) programujemy sekwencją:    , odstępa ma szerokość jednego znaku.
- Znaki o podwójnej szerokości (**DC**) programujemy przez podanie kodu    i naciśnięcie klawisza , a następnie podajemy kod znaku i ponownie naciskamy klawisz .

Przykład: Zaprogramujemy imię JOLA dla 4 kasjera.

Krok	Procedura	Klawisze do naciśnięcia
1	Wprowadzenie kodu kroku i nr kasjera.	   
2	Wprowadzenie tekstu	               
3	Zatwierdzenie parametrów.	 

Odczyt parametrów krokiem .

4.6. Programowanie rabatów / narzutów (tryb PGM)

4.6.1. Wstęp

Sprzedający może sprzedawać towar po cenach innych niż te, które uwidocznione są na metce lub w cenniku. Gdy towar sprzedawany jest po niższej cenie mamy do czynienia z rabatem. Gdy sprzedajemy towar po cenie wyższej od nominalnej mówimy o narzucie do ceny towaru - dotyczy to tylko operacji procentowych. Operacją kwotową jest jedynie rabat. Zasady stosowania zarówno rabatów, jak i narzutów procentowych w programie pracy kasy są takie same – różnią się tylko programowanym znakiem + lub –.



Omówione zostanie udzielanie rabatów, jako że ta funkcja stosowana jest częściej.

Rabaty możemy udzielać na kilka różnych sposobów:

1. Podział ze względu na obszar stosowania:
 - a) – rabat od pojedynczej pozycji paragonu,
 - b) – rabat od sumy całego rachunku.
2. Podział ze względu na sposób obliczania:
 - a) – rabat kwotowy,
 - b) – rabat procentowy.

Każdy rodzaj rabatu bywa stosowany w określonych okolicznościach, np:

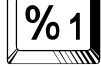
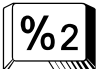
- 1a. w przypadku wyprzedaży danego towaru.
- 1b. dla stałego klienta.
- 2a. w przypadku sprzedaży promocyjnej.
- 2b. przy wynegocjowanych upustach.

Kasa fabrycznie wyposażona jest w jeden klawisz rabatu procentowego  i dwa opcjonalne klawisze: jeden dla rabatów procentowych  i jeden dla rabatów kwotowych .

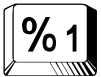
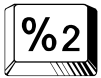
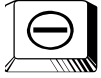
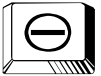
Klawisze opcjonalne mogą być zainstalowane jedynie przez autoryzowany serwis. Można je zaprogramować np. w następujący sposób: klawisz  dla udzielania rabatu od pojedynczej pozycji paragonu, klawisz  do naliczania narzutu od całego rachunku, a klawisz  do udzielania rabatu od całego rachunku. Istnieje możliwość zaprogramowania tego samego klawisza jako rabat od pozycji i jednocześnie jako rabat od całego paragonu. Nie polecamy tego rozwiązania gdyż może ono prowadzić do pomyłek personelu. Klawisza rabatu kwotowego  nie można zaprogramować do naliczania narzutu.





Uwaga: *Jeżeli udzielamy rabatu (procentowego lub kwotowego) od sumy rachunku, a sprzedane były towary w różnych stawkach podatku VAT, to kasa zgodnie z obowiązującymi zasadami oblicza należny podatek proporcjonalnie do wartości sprzedanych towarów, dla których udzielony został rabat.*

4.6.2. Programowanie funkcjonalne rabatów

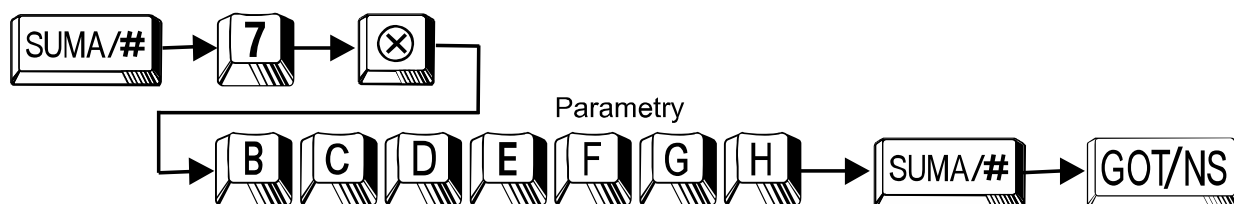
Możemy zdefiniować sposoby udzielania rabatów dla poszczególnych klawiszy. Ustawienie wszystkich opcji jako niemożliwe powoduje zablokowanie funkcji rabatów.



PROCEDURA:











Parametr	Opis	Możliwości	Wartość
	Anulacja paragonu po częściowej zapłacie.	Nie zmieniać	0
		Zabroniony	1
	Otwieranie szuflady przy raportach.	Wszystkie	0
		Raport fiskaly dzienny	1
	Rabat  od pozycji.	Możliwy	0
		Nieвозмоżliwy	1
	Rabat  od sumy rachunku.	Możliwy	0
		Nieвозмоżliwy	1
	Rabat  od pozycji.	Możliwy	0
		Nieвозмоżliwy	1
	Rabat  od sumy rachunku.	Możliwy	0
		Nieвозмоżliwy	1
	Rabat  od pozycji.	Możliwy	0
		Nieвозмоżliwy	1
	Rabat  od sumy rachunku.	Możliwy	0
		Nieвозмоżliwy	1

Uwaga1: Zera początkowe są nieznaczące i mogą być pominięte.

Uwaga2: Standardowe wartości parametrów: 10111111 (rabaty zablokowane).

Przykład: Programujemy klawisz  dla udzielania rabatu od pojedynczej pozycji paragonu, klawisz  do naliczania narzutu od całego rachunku, a klawisz  do udzielania rabatu od całego rachunku.

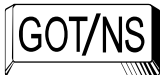
Krok	Procedura	Klawisze do naciśnięcia
1	Wprowadzenie kodu kroku.	  
2	Wprowadzenie parametrów.	     
3	Zatwierdzenie parametrów.	 

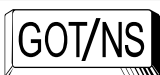
Odczyt parametrów krokiem .

4.6.3. Programowanie znaku ± dla klawiszy rabatów / narzutów procentowych , (tryb PGM)



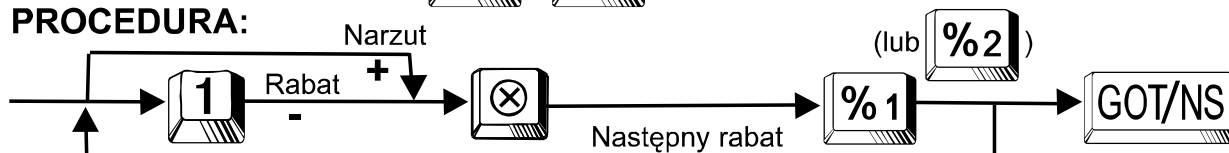

PROCEDURA:



Uwaga! Przed zmianą znaku dla funkcji rabatu / narzutu, konieczne jest wyzerowanie liczników tych funkcji. W tym celu należy wykonać raport dobowy z zerowaniem





Przykład: Programujemy znak minus dla klawisza .

Krok	Procedura	Klawisze do naciśnięcia
1	Wprowadzenie kodu kroku.	 
2	Wprowadzenie klawisza rabatu.	
3	Zatwierdzenie parametrów.	

Odczyt parametrów krokiem .

4.6.4. Programowanie stawek procentowych dla klawiszy rabatów / narzutów procentowych , (tryb PGM)





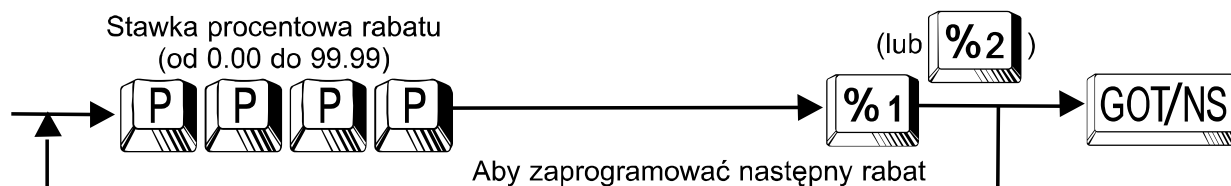

Można zaprogramować stałe stawki procentowe rabatów/narzutów dla klawiszy , . Klawisz  jest opcjonalny.

PROCEDURA:



Uwaga: Stopę procentową podaje się w setnych częściach procenta bez kropki.

Przykład: Zaprogramujemy rabat o wysokości 10.55% dla klawisza .

Krok	Procedura	Klawisze do naciśnięcia
1	Wprowadzenie kodu kroku.	   
2	Wprowadzenie klawisza bezpośredniego stopy procentowej rabatu	
3	Zatwierdzenie parametrów.	

Odczyt parametrów krokiem .







4.6.5. Programowanie kwoty rabatu dla klawisza (tryb PGM)

Można zaprogramować stałą kwotę udzielanego rabatu.

PROCEDURA:



Przykład: Zaprogramujemy rabat o wysokości 10.00 zł dla klawisza .

Krok	Procedura	Klawisze do naciśnięcia
1	Wprowadzenie kwoty rabatu.	   
2	Wprowadzenie klawisza bezpośredniego rabatu kwotowego.	
3	Zatwierdzenie parametrów.	

Odczyt parametrów krokiem .

4.6.6. Programowanie limitu dla kwot wprowadzanych przy udzielaniu rabatu kwotowego klawiszem (tryb PGM)

W celu zabezpieczenia się przed pomyłkami kasjerów możemy ograniczyć wartość rabatu kwotowego podawanego z klawiatury. Zablokowanie rabatu podawanego z klawiatury i zaprogramowanie stałej kwoty rabatu powoduje, że możliwe jest tylko udzielenie rabatu o zaprogramowanej wartości.

Klawisz  jest opcjonalny.

PROCEDURA:

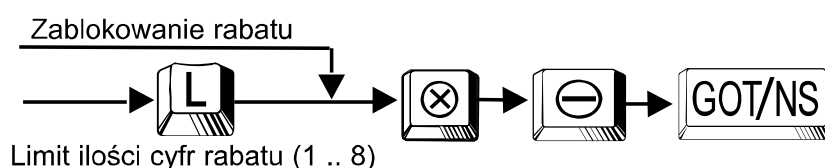

Przykład: Programujemy limit górny dla klawisza  jako 3 cyfry (kwota rabatu do 9.99 zł).

Krok	Procedura	Klawisze do naciśnięcia
1	Wprowadzenie limitu ilości cyfr kwoty rabatu i klawisza rabatu.	  
2	Zatwierdzenie parametrów.	

Odczyt parametrów krokiem .

4.7. Programowanie parametrów funkcji sprzedaży

4.7.1. Programowanie limitów górnych dla kwot wprowadzanych przy wpłatach i wypłatach (tryb PGM)

W celu zabezpieczenia się przed pomyłkami kasjerów lub zabronienia wykonywania przez kasjera operacji na zbyt dużych kwotach podawanych z klawiatury możemy ustawić limity dla odpowiednich funkcji.

PROCEDURA:

Funkcja	Wpłata	Wypłata
Klawisz		

Zablokowanie wpłaty wypłaty

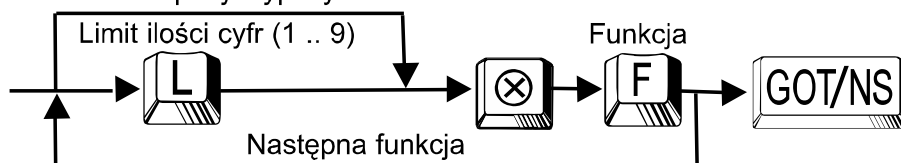

Przykład: Programujemy limit górny dla klawisza  jako 999.99 zł.

Krok	Procedura	Klawisze do naciśnięcia
1	Wprowadzenie limitu ilości cyfr kwoty i klawisza funkcji.	  
2	Zatwierdzenie parametrów.	

Odczyt parametrów krokiem  .

4.7.2. Programowanie limitów górnych dla klawiszy finalizujących transakcję i (tryb PGM)

W celu zabezpieczenia się przed pomyłkami kasjerów lub zabronienia wykonywania przez kasjera operacji na zbyt dużych kwotach możemy ustawić limity dla odpowiednich funkcji.

PROCEDURA:

Funkcja	Czek	Kredyt
Klawisz		

Zablokowanie klawiszy

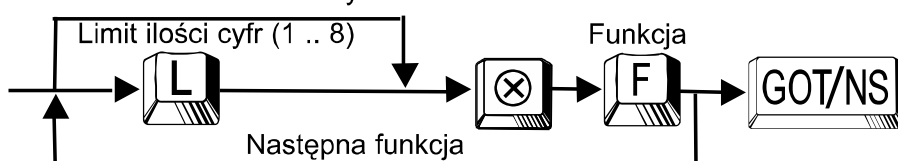

Przykład: Programujemy limit górny dla klawisza  jako 9999.99 zł.

Krok	Procedura	Klawisze do naciśnięcia
1	Wprowadzenie limitu ilości cyfr kwoty i klawisza funkcji.	  
2	Zatwierdzenie parametrów.	

Odczyt parametrów krokiem .



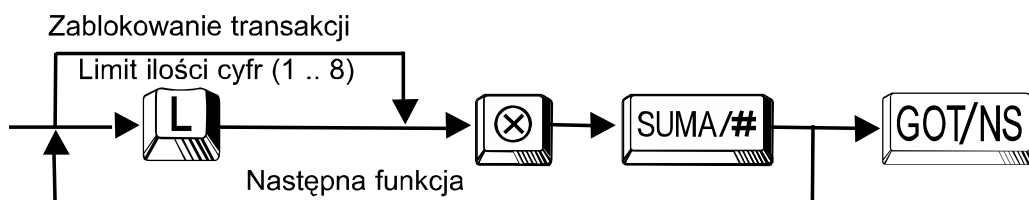

4.7.3. Programowanie limitu górnego dla wartości paragonu (tryb PGM)

W celu zabezpieczenia się przed pomyłkami kasjerów lub zabronienia wykonywania przez kasjera operacji na zbyt dużych kwotach możemy ustawić limit dla wartości paragonu.

PROCEDURA:



Przykład: Programujemy limit górny dla paragonu jako 999.99 zł.

Krok	Procedura	Klawisze do naciśnięcia
1	Wprowadzenie limitu ilości cyfr wartości paragonu i klawisza funkcji.	  
2	Zatwierdzenie parametrów.	

Odczyt parametrów krokiem .

4.7.4. Zmiana symbolu waluty ewidencyjnej i obcej (przeliczeniowej)

4.7.4.1. Programowanie symbolu przyszłej waluty podstawowej (waluty ewidencyjnej)

Domyślną walutą podstawową (ewidencyjną) jest złoty polski, oznaczony symbolem PLN. Użytkownik ma możliwość zmiany symbolu waluty podstawowej. Zalecane jest stosowanie 3 literowego symbolu waluty (ISO 4217, np. PLN, EUR, itd).

PROCEDURA:

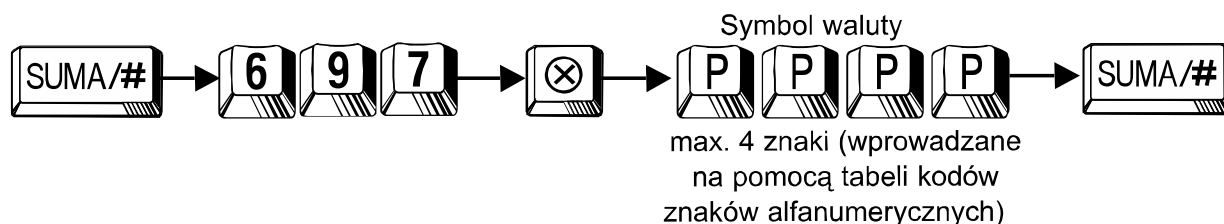

Po zatwierdzeniu kroku drukowany jest wydruk niefiskalny, potwierdzający zaprogramowania nowego symbolu waluty podstawowej.

NIEFISKALNY
#697 EUR
NIEFISKALNY

Przykład: Zaprogramować symbol EUR, jako symbol waluty podstawowej.

Krok	Procedura	Klawisze do naciśnięcia
1	Wprowadzanie kodu kroku.	SUMA/# 6 9 7 ⊗
2	Wprowadzanie oznaczenia symbolu waluty.	0 6 9 00 0 8 5 00 0 8 2 00
3	Zatwierdzenie parametrów.	SUMA/#

Uwaga1: Programowanie nowego symbolu waluty podstawowej możliwa jest wyłącznie po wykonaniu raportu dobowego zerującego (raportu fiskalnego dobowego).

Uwaga2: Zmiana symbolu waluty podstawowej nie jest realizowana bezpośrednio po zaprogramowaniu,, a po wykonaniu operacji zmiany waluty ewidencyjnej zgodnie z parametrami ustawionymi w kroku programowania 6 9 9 .

4.7.4.2. Programowanie symbolu aktualnej drugiej waluty

Domyślną drugą walutą obcą jest dolar amerykański oznaczony symbolem **USD**. Użytkownik ma możliwość zmiany symbolu drugiej waluty obcej. Zalecane jest stosowanie 3 literowego symbolu waluty(ISO 4217), np. PLN, EUR, itd.

PROCEDURA:

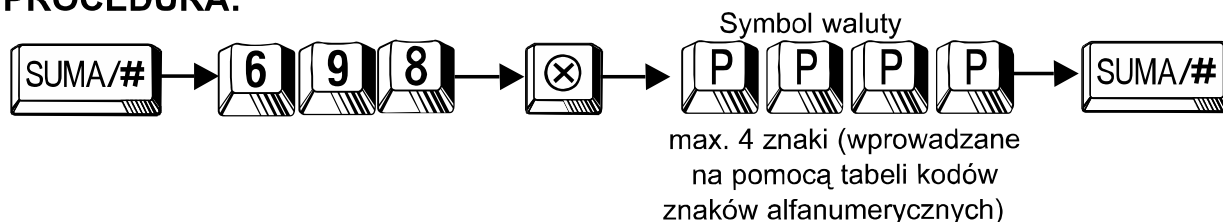

Po zatwierdzeniu kroku drukowany jest wydruk niefiskalny, potwierdzający zaprogramowania nowego symbolu waluty podstawowej.

NIEFISKALNY
#698 PLN
NIEFISKALNY

Uwaga: Zmiana symbolu waluty obcej realizowana jest bezpośrednio po zaprogramowaniu.

Przykład: Zaprogramować symbol korony czeskiej CZK, jako symbol drugiej waluty obcej.

Krok	Procedura	Klawisze do naciśnięcia
1	Wprowadzanie kodu kroku.	SUMA/# 6 9 8 ⊗
2	Wprowadzanie oznaczenia symbolu waluty.	0 6 7 00 0 8 9 00 0 7 5 00
3	Zatwierdzenie parametrów.	SUMA/#

4.7.4.3. Zmiana waluty ewidencyjnej

Informację o używanej aktualnie walucie ewidencyjnej zawiera każdy **RAPORT FISKALNY DOBOWY**. Symbol aktualnie używanej waluty ewidencyjnej drukowany jest w linii **WALUTA EWIDENCYJNA** oraz przy kwotach na każdym dokumencie drukowanym przez kasę.

Natomiast wydruk z zaprogramowania ustawień kasy (realizowany w trybie programowania poprzez naciśnięcie klawisza **GOT/NS**), zawiera informację o symbolu przyszłej

waluty podstawowej(ewidencyjnej) (linia **#697**) oraz o używanym aktualnie symbolu waluty obcej – przeliczeniowej (linia **#698**).

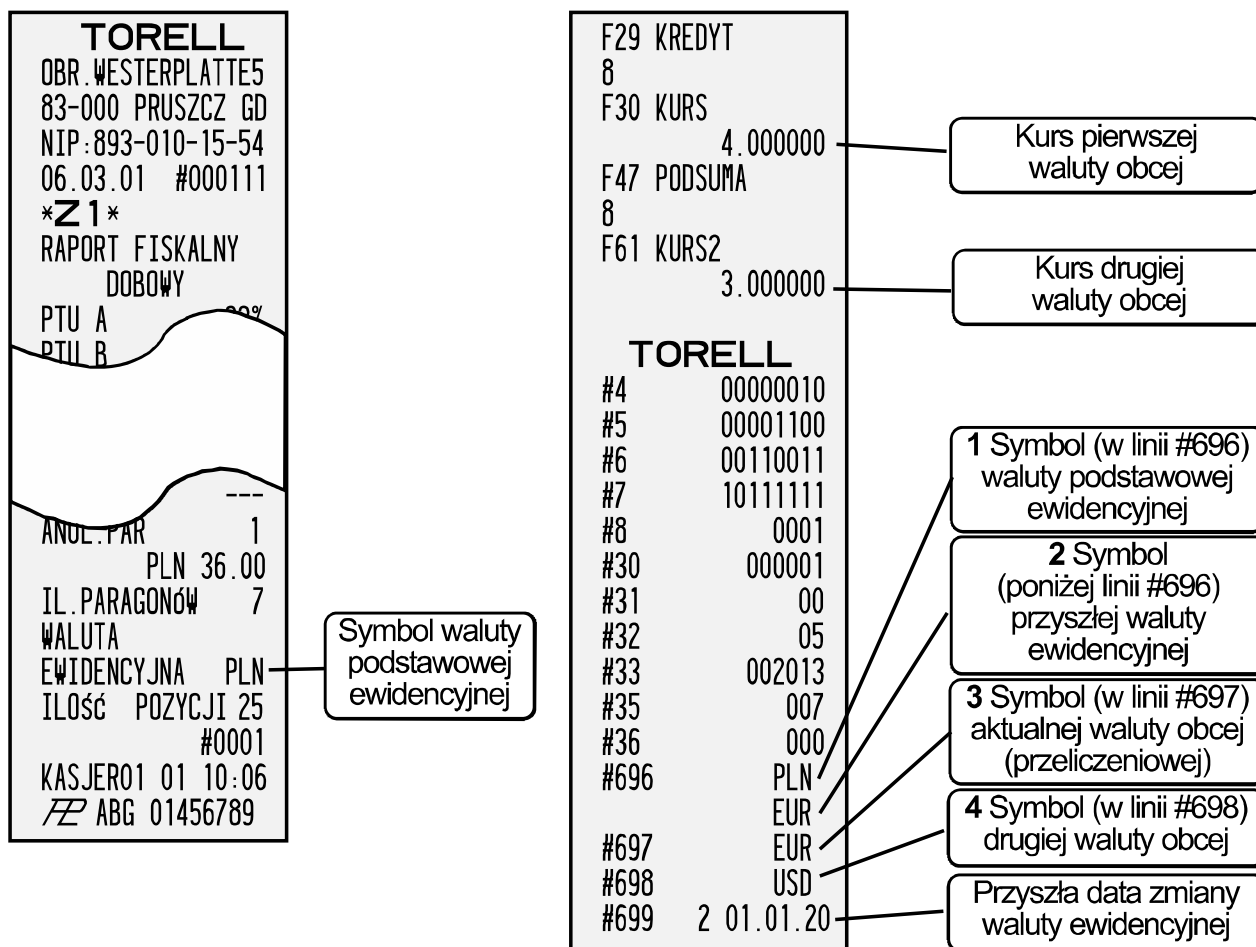

Po wykonaniu operacji zmiany waluty ewidencyjnej:

- walutą podstawową (ewidencyjną) staje się waluta, której symbol w momencie przeprowadzania operacji była zaprogramowany jako symbol przyszłej waluty ewidencyjnej (linia #697)
- walutą obcą (przeliczeniową) pozostaje waluta, której symbol w momencie przeprowadzania operacji był zaprogramowany jako symbol waluty obcej – przeliczeniowej (linia #698).

Uwaga: Program kasy dopuszcza możliwość 30-krotnej zmiany waluty ewidencyjnej.

4.7.5. Programowanie daty zmiany waluty ewidencyjnej

4.7.5.1. Programowanie daty zmiany waluty ewidencyjnej

Program kasy umożliwia zmianę waluty ewidencyjnej, zarówno natychmiastową (od ręki) poprzez zaprogramowanie bieżącej daty, jak i automatyczne (przyszłe) poprzez zaprogramowanie przyszłej (znanej z góry) daty zmiany waluty ewidencyjnej.

PROCEDURA:

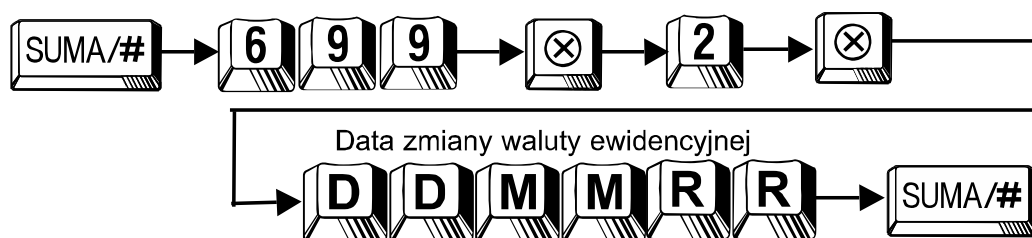

max. 6 cyfr, data zmiany waluty ewidencyjnej (ddmmrr, gdzie: dd - dzień, mm - miesiąc, rr - rok).

Po zatwierdzeniu kroku drukowany jest wydruk нефискалны, potwierdzający zaprogramowania daty zmiany waluty ewidencyjnej.

NIEFISKALNY
#699 2 01.01.14
NIEFISKALNY

Przyszła data zmiany waluty ewidencyjnej drukowana jest na wydruku z zaprogramowania ustawień kasy (realizowany w trybie programowania poprzez naciśnięcie klawisza













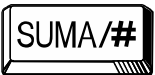

) w linii oznaczonej numerem kroku programowania (#699), natomiast poniżej

tej linii drukowane są daty zrealizowanych wcześniej zmian waluty ewidencyjnej.

Zmiana waluty ewidencyjnej następuje równocześnie z operacją rozpoczęcia dnia

(po pierwszym naciśnięciu klawisza  w dniu który zaprogramowano.

Przykład: 01.01.2013, jako datę zmiany waluty ewidencyjnej.

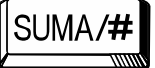
Krok	Procedura	Klawisze do naciśnięcia
1	Wprowadzanie kodu kroku.	      
2	Wprowadzanie daty zmiany waluty ewidencyjnej.	     
3	Zatwierdzenie parametrów.	

4.7.5.2. Zmiana natychmiastowa

Jeżeli wprowadzana data zmiany waluty ewidencyjnej jest bieżącą datą, to należy uprzednio wykonać **RAPORT FISKALNY DOBOWY** oraz wszystkie raporty zerujące w trybie **X1/Z1** oraz **X2/Z2**. Wprowadzenie bieżącej daty zmiany, bez wykonania wszystkich raportów zerujących nie jest możliwe. Zmiana waluty ewidencyjnej nastąpi bezpośrednio po zatwierdzeniu procedury programowania daty zmiany waluty ewidencyjnej.

Zmiana waluty ewidencyjnej dokumentowana jest wydrukiem:

```
*NIEFISKALNY*
#699
ZMIANA WALUTY
EWIDENCYJNEJ
01.01.13 9:13
*NIEFISKALNY*
```

Uwaga: *Jeżeli użytkownik zamierza wykorzystywać możliwość przeliczenia kwoty należnej na inną walutę powinno bezpośrednio po zmianie waluty ewidencyjnej zaprogramować:*

- zaprogramować właściwy symbol waluty obcej (przeliczeniowej)
- krok programowania **#698**
- zaprogramować właściwy kurs przeliczenia na walutę obcą.

4.7.5.3. Zmiana przyszła

Jeżeli wprowadzana data zmiany waluty ewidencyjnej jest przyszłą datą, to należy uprzednio wykonać jedynie **RAPORT FISKALNY DOBOWY**.

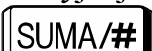
Zmiana waluty ewidencyjnej nastąpi przy operacji rozpoczęcia dnia, przy pierwszym naciśnięciu klawisza  w dniu jaki zaprogramowano.

Zaprogramowanie daty zmiany waluty ewidencyjnej dokumentowane jest wydrukiem.

```
*NIEFISKALNY*
#699 2 01.01.14
*NIEFISKALNY*
```

Zmiana waluty ewidencyjnej dokonywana podczas „rozpoczęcia dnia” dokumentowana jest wydrukiem:

```
*NIEFISKALNY*
#699
ZMIANA WALUTY
EWIDENCYJNEJ
01.01.14 9:13
*NIEFISKALNY*
```

```
*NIEFISKALNY*
**POCZĄTEK DNIA**
*NIEFISKALNY*
```

Uwaga1: *Jeżeli nie wykonano uprzednio (na koniec ostatniego dnia obowiązywania poprzedniej waluty ewidencyjnej) wszystkich raportów zerujących w trybie **X1/Z1** oraz **X2/Z2** operacja zmiany waluty ewidencyjnej nie zostanie przeprowadzona – kasa zgłosi błąd **BLĄD REJESTR**. Należy wykonać wszystkie raporty zerujące i ponownie nacisnąć klawisz , ustawiając uprzednio kluczyk w pozycji rejestracji **REG**.*

Uwaga2: Jeżeli użytkownik zamierza wykorzystywać możliwość przeliczenia kwoty należnej na inną walutę powine bezpośrednio po zmianie waluty ewidencyjne zaprogramować:

- zaprogramować właściwy symbol waluty obcej (przeliczeniowej)
- krok programowania #698
- zaprogramować właściwy kurs przeliczenia na walutę obcą.







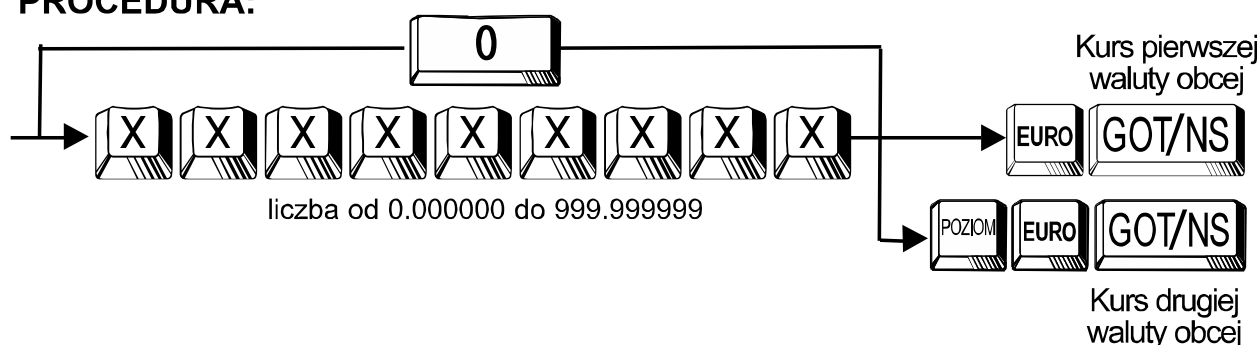









4.7.6. Programowanie kursu waluty obcej (tryb PGM)

Kasa pozwala także na przyjmowanie zapłaty w drugiej walucie, a także na płatności mieszane. Tym krokiem programujemy kurs waluty.

PROCEDURA:

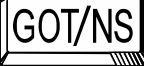

Przykład: Programujemy kurs pierwszej waluty obcej 1 USD = 3,3425 PLN, a następnie kurs drugiej waluty obcej 1 EUR = 4.2355 PLN.

Krok	Procedura	Klawisze do naciśnięcia
1	Podanie kursu pierwszej waluty obcej.	     
2	Zatwierdzenie parametrów.	 
3	Podanie kursu drugiej waluty obcej.	     
4	Zatwierdzenie parametrów.	  

Kurs walut obcych dokumentowany jest wydrukiem:

```
*NIEFISKALNY*
F30 KURS      3.342500
F61 KURS2     4.235500
*NIEFISKALNY*
```

Uwaga1: Kurs waluty obcej podajemy w milionowych częściach bez kropki dziesiętnej.

Uwaga2: W celu uruchomienia funkcji należy zwrócić się do serwisu.

Odczyt parametrów krokiem  .

4.7.7. Nazwy funkcji

4.7.7.1. Tabela nazw funkcji

Nr funkcji	Zmiana nazwy	Funkcja	Tekst standardowy
F01	*	Rabat kwotowy	RABAT KW
F02	*	Rabat/ narzut procentowy “%1”	RABAT 1 / NARZUT 1
F03	*	Rabat/ narzut procentowy “%2”	RABAT 2 / NARZUT 2
F25	*	Wpłata gotówki do szuflady	*WPŁATA
F26	*	Wyplata gotówki z szuflady	*WYPŁATA
F28		Płatność czekiem	CZEK
F29		Płatność kredytem	KREDYT
F30	*	Przeliczenie na pierwszą walutę obcą	KURS
F47	*	Suma rachunku	PODSUMA
F61	*	Przeliczenie na drugą walutę obcą	KURS2

* Nie można dokonać zmiany nazwy funkcji..



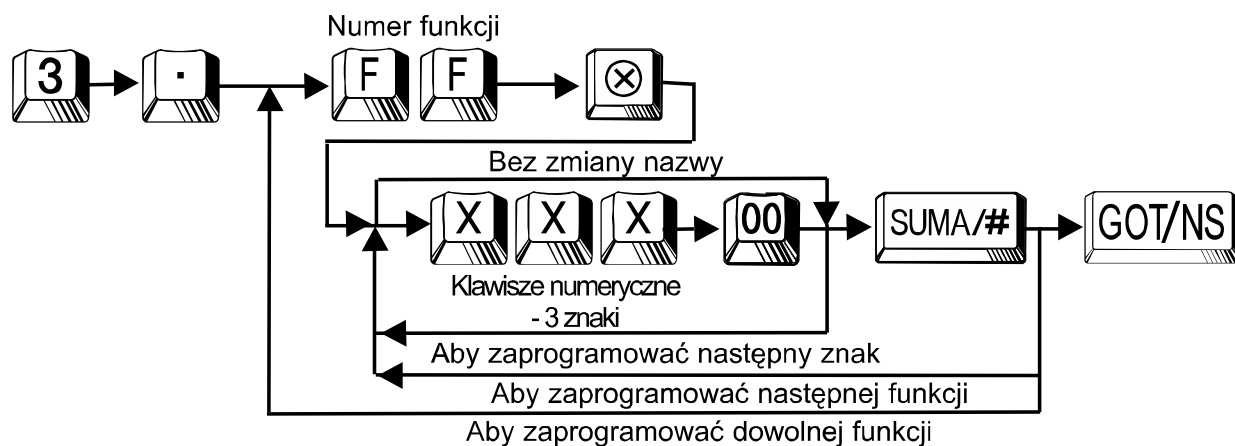

4.7.7.2. Programowanie nazw funkcji (tryb PGM)



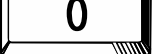

PROCEDURA:



Przy programowaniu tekstów należy posługiwać się metodą opisaną w rozdziale 3.3. (str. 15).

- Należy odszukać znak na tablicy kodów, wprowadzić go z klawiatury numerycznej wprowadzając 3 cyfry i nacisnąć klawisz .

- Odstęp (puste miejsce) programujemy sekwencją:    , odstępa ma szerokość jednego znaku.

- Znaki o podwójnej szerokości (**DC**) programujemy przez podanie kodu    i naciśnięcie klawisza , a następnie podajemy kod znaku i ponownie naciskamy klawisz .

Przykład: Programujemy napis **VISA** dla funkcji **29** (Kredyt).







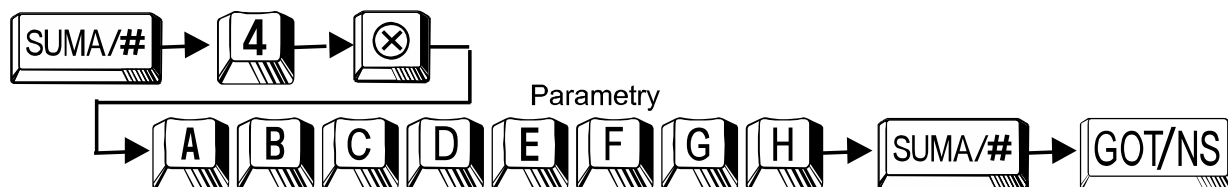

Krok	Procedura	Klawisze do naciśnięcia
1	Wprowadzenie kodu kroku i nr funkcji.	    
2	Wprowadzenie tekstu	       
		       
3	Zatwierdzenie parametrów.	 

Odczyt parametrów krokiem  .

4.7.8. Programowanie dostępu do funkcji kasy (tryb PGM)

PROCEDURA:



Parametr	Opis	Możliwości	Wartość
	Wypata gotówki.	Zabroniona	1
		Dozwolona	0
	Wpłata gotówki.	Zabroniona	1
		Dozwolona	0
	Anulacja paragonu.	Zabroniona	1
		Dozwolona	0
	Storno dowolnej pozycji (pośrednie).	Zabronione	1
		Dozwolone	0
	Storno ostatniej pozycji (bezpośrednie).	Zabronione	1
		Dozwolone	0
	Nie używana.		0
	Drukowanie paragonu przy otwarciu szuflady bez sprzedaży klawiszem  .	Tak	1
		Nie	0
	Podawanie 3 miejsc po przecinku przy podawaniu ilości/ masy.	Zabronione	1
		Dozwolone	0

Uwaga1: Zera początkowe są nieznaczące i mogą być pominięte.

Uwaga2: Standardowe wartości parametrów: **00000000**.

Przykład: Programujemy dla kasy dozwolone wpłaty i wypłaty gotówki, zezwalamy na anulację paragonów, zabraniamy storna pośredniego, zezwalamy na storno pośrednie i zezwalamy na wprowadzanie wagi z klawiatury.

Krok	Procedura	Klawisze do naciśnięcia
1	Wprowadzenie kodu kroku.	SUMA/# 4 ⊗
2	Wprowadzenie parametrów.	1 0 0 0 0
3	Zatwierdzenie parametrów.	SUMA/# GOT/NS







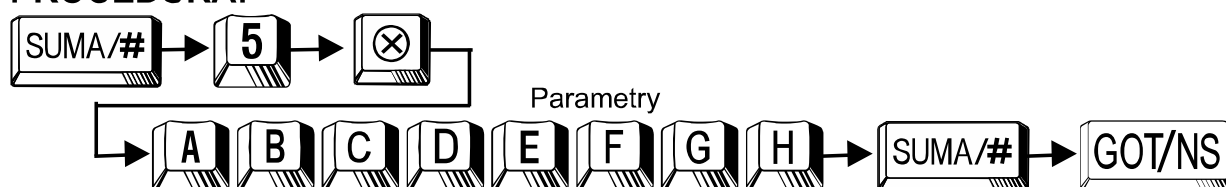

Odczyt parametrów krokiem .

4.7.9. Programowanie formatu wydruków (tryb PGM)

Format wydruków wykonywanych przez kasę może być zaprogramowany zgodnie z potrzebami klienta. Najczęściej korzysta się z możliwości skrócenia wydruku raportu okresowego z pamięci fiskalnej.

PROCEDURA:











Parametr	Opis	Możliwości	Wartość
	Drukowanie sumy rachunku po naciśnięciu klawisza  .	Tak Nie	0 1
  	Nie używane.		000
	Nie używana.		1
	Drukowanie ilości pozycji na paragonie.	Tak Nie	0 1
	Format wydruku z pamięci fiskalnej.	Szczegółowy (raport fiskalny) Skrócony (raport нефiskalny)	0 1
	Format raportu dziennego fiskalnego.	Część fiskalna i нефiskalna Część fiskalna	0 1

Uwaga1: *Raport z pamięci fiskalnej w trybie skróconym zawiera tylko podstawowe dane i może służyć wyłącznie do celów informacyjnych. Właściwym raportem fiskalnym okresowym jest tylko raport w formacie szczegółowym!*

Uwaga2: *Zera początkowe są nieznaczące i mogą być pominięte.*

Uwaga3: *Standardowe wartości parametrów: 00001100.*

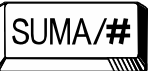
Przykład: Programujemy dla kasy opuszczanie: liczby pozycji i skrócony format wydruku z pamięci fiskalnej i fiskalnego raportu dziennego.

Krok	Procedura	Klawisze do naciśnięcia
1	Wprowadzenie kodu kroku.	  
2	Wprowadzenie parametrów.	   
3	Zatwierdzenie parametrów.	 







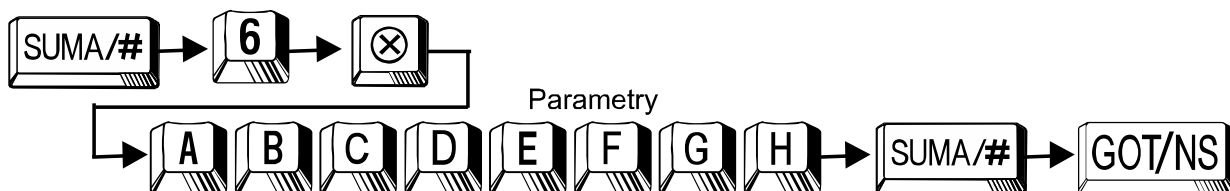

Odczyt parametrów krokiem  .

4.7.10. Programowanie przymusów (tryb PGM)

Możemy zaprogramować przymus wykonywania przez kasjera niektórych czynności zmniejszających ryzyko wystąpienia pomyłek.

PROCEDURA:











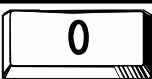

Parametr	Opis	Możliwości	Wartość
	Włączenie przeliczenia informacyjnego.	Jest drukowane	1
		Nie jest drukowane	0
	Nieuzywany.		0
	Opuszczanie wartości zerowych na raporcie towarów.	Nie	0
		Tak	1
	Opuszczanie wartości zerowych na raportach: dziennym i kasjerskim.	Nie	0
		Tak	1
	Przymus podania kwoty od klienta przy płatności kredytem.	Nieobowiązkowe	0
		Obowiązkowe	1
	Przymus podania kwoty od klienta przy płatności czekiem.	Nieobowiązkowe	0
		Obowiązkowe	1
	Przymus podania kwoty od klienta przy płatności gotówką.	Nieobowiązkowe	0
		Obowiązkowe	1
	Obowiązek naciśnięcia klawisza  przed podaniem kwoty gotówki od klienta.	Nieobowiązkowe	0
		Obowiązkowe	1

Uwaga1: Zera początkowe są nieznaczące i mogą być pominięte.

Uwaga2: Standardowe wartości parametrów: 00110011.

Przykład: Programujemy dla kasy: opuszczanie wartości zerowych na raportach, przymus podania kwoty od klienta przy płatności czekiem i gotówką oraz przymus naciśnięcia klawisza  przed podaniem kwoty od klienta.

Krok	Procedura	Klawisze do naciśnięcia
1	Wprowadzenie kodu kroku.	  
2	Wprowadzenie parametrów.	     
3	Zatwierdzenie parametrów.	 



Odczyt parametrów krokiem  .

4.7.11. Tryb oszczędzania energii akumulatora (tryb PGM)

Aby przedłużyć czas pracy kasy z akumulatora można zaprogramować po ilu minutach kasa przejdzie do trybu oszczędzania energii. W tym trybie wyświetlacz jest wyłączony, a układy elektroniczne kasy pobierają minimalną ilość prądu z akumulatora. Przejście kasy do normalnego trybu pracy następuje po naciśnięciu klawisza przesuwu papieru. Można także zaprogramować, że tryb oszczędzania energii działa, gdy kasa pełni funkcję zegara (tryb OP X/Z).

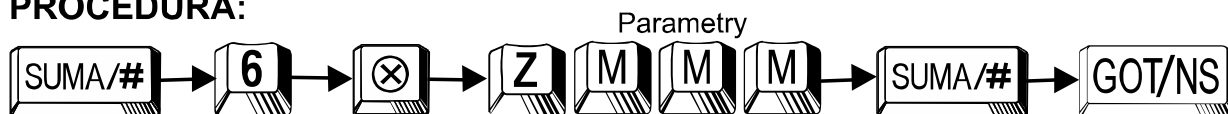

PROCEDURA:



Parametr	Opis	Możliwości	Wartość
	Tryb oszczędzania w funkcji wyświetlania czasu	Aktywny	1
		Nieaktywny	0
	Czas przejścia do trybu oszczędzania.	Tryb nieaktywny	999
		Czas (min.)	1 .. 254

W nowej kasie czas przejścia w tryb oszczędzania wynosi około jednej minuty (0001).

4.7.12. Działanie klawiszy sekwencji i

Dla przyspieszenia pracy i zwiększenia komfortu przewidziano łączenie często wykonywanych operacji w jedną procedurę wywoływaną klawiszami  i  .

Naciśnięcie klawisza powoduje wykonanie makroinstrukcji, które można zaprogramować w trybie **PGM**.

4.7.12.1. Programowanie sekwencji (tryb PGM)

Dla każdego z klawiszy  lub  można zaprogramować odpowiednią sekwencję klawiszy (do 25), w trybie **PGM**.

PROCEDURA:

Kasowanie sekwencji

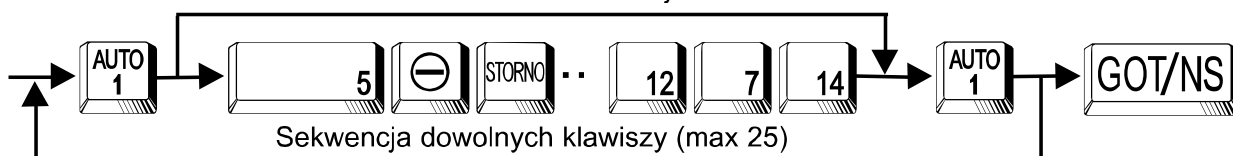

Aby zaprogramować następną sekwencję

Przykład: Dla klawisza zaprogramujemy sekwencję wywołującą sprzedaż przez grupy towarowe 6 i 8 oraz towar o kodzie 13, dla klawisza zaprogramujemy sekwencję wywołującą raport dobowy w trybie X1/Z1.

Krok	Procedura	Klawisze do naciśnięcia
1	Programowanie sekwencji klawiszem	
2	Programowanie sekwencji klawiszem	
3	Zatwierdzenie i wydruk parametrów.	

Odczyt parametrów krokiem .

4.7.12.2. Używanie klawiszy AUTO (tryb PGM)

Po naciśnięciu klawisza kasa wykonuje makroprogram wprowadzający zaprogramowaną sekwencję. Istotne jest w jakim trybie kasa znajduje się w momencie wywołania makroprogramu. Sekwencję wywołującą raport dzienny możemy wykonać tylko w trybie X1/Z1, w innym kasa zasygnalizuje błąd operacji lub wykona inny raport niezgodnie z intencją operatora

Podobnie sekwencję wywołującą sprzedaż należy wykonać w trybie REG.

Przykład: Za pomocą klawisza wywołamy sprzedaż.

Krok	Procedura	Klawisze do naciśnięcia
1	Ustawić kluczyk w pozycję REG.	









Przykład: Za pomocą klawisza wywołamy raport dobowy z zerowaniem.

Krok	Procedura	Klawisze do naciśnięcia
1	Ustawić kluczyk w pozycję X1/Z1.	

Uwaga 1: Klawisze i są aktywne tylko w trybach REG, MGR, X1/Z1, X2/Z2

4.8. Odczyt zaprogramowanych parametrów kasy

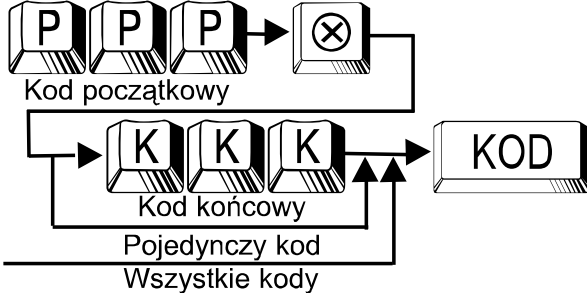
Dzięki możliwości wykonania raportów czytających zaprogramowane parametry i wartości, można w dowolnym momencie sprawdzić zgodność wprowadzonych danych oraz w przypadku nieprawidłowości w działaniu kasy, dokonać analizy poprawności parametrów programu w celu wyeliminowania jego wpływu na błędy w działaniu kasy.

Dotyczy:	Procedura	Funkcje odczytywane
Klawiszy sekwencji	 GOT/NS	Zaprogramowanie klawiszy  
Grup towarowych	 GOT/NS	Zaprogramowanie grup towarowych
Opisów stałych	 GOT/NS	Wersja programu, opisy stałe funkcji
Bazy towarowej	 GOT/NS	Zaprogramowane grupy towarowe i towary
Towarów / podgrup		Zaprogramowanie towarów
Kasjerów i parametrów sprzedaży	GOT/NS	Data, czas, stawki VAT, nagłówek rabaty, limity, format wydruku, przymusy funkcje, kasjerzy, waluty
Opakowań zwrotnych	 (lub )	Zaprogramowanie cen opakowań zwrotnych

1. Wydruk zaprogramowania klawiszy sekwencji AUTO według przykładu z poprzedniej strony.

Kolejne kroki programowanej sekwencji

Kolejne kroki programowanej sekwencji

```

TORELL
OBR. WESTERPLATTE5
83-000 PRUSZCZ GD
NIP: 893-010-15-54
06.03.01 #000084
*NIEFISKALNY*
AUTO
01 GRP. 06
02 GRP. 08
03 1
04 3
05 KOD
06 GOT/NS
AUTO2
01
02 GOT/NS
*NIEFISKALNY*
#0001
Karolina 01 20:56
01030574

```

Nagłówek paragonu

Numer NIP podatnika

Data i numer kolejnego wydruku

Program dla klawisza 

Program dla klawisza 

Numer kasy

Kasjer, numer kasjera i godzina zakończenia wydruku

Numer unikatowy

2. Przykład wydruku zaprogramowania towarów.

	TORELL	
	OBR.WESTERPLATTE5	Nagłówek paragonu
	83-000 PRUSZCZ GD	Numer NIP podatnika
	NIP:893-010-15-54	
	06.03.01 #000102	Data i numer kolejnego wydruku
	NIEFISKALNY	
	K0001 (01) A 0	
	Sznurek	
	3.00	
Numer kodu towaru	K0002 (02) B 0	Numer przyporządkowanej grupy towarowej
	Chleb	
	1.40	
Cena	K0003 (03) C 0	Nazwa towaru
	Mleko	
	6.00	0 - cena zaprogramowana (towar) 1 - cena z klawiatury (podgrupa)
	K0004 (04) D 0	
	Kurczak	
	3.00	Stawka podatkowa
	K0005(05) G 0	
	Pieprz	
	1.20	Numer kasy
	NIEFISKALNY	
	#0001	Kasjer, numer kasjera i godzina zakończenia wydruku
	Karolina 01 21:42	
	01030574	Numer unikatowy

3. Przykład wydruku zaprogramowania opakowań zwrotnych.

	06.03.01 #000106	Nagłówek paragonu
	NIEFISKALNY	
	OPAK.ZWR.01 0.10	
	OPAK.ZWR.02 0.20	
	OPAK.ZWR.03 0.30	Numer opakowania zwrotnego
	OPAK.ZWR.04 0.40	
	OPAK.ZWR.05 0.50	Cena opakowania zwrotnego
	OPAK.ZWR.06 0.60	
	OPAK.ZWR.07 0.70	
	OPAK.ZWR.08 0.80	
	OPAK.ZWR.09 0.90	
	OPAK.ZWR.10 1.00	
	OPAK.ZWR.11 0.00	
	OPAK.ZWR.12 0.00	
	OPAK.ZWR.13 0.00	
	OPAK.ZWR.14 0.00	
	OPAK.ZWR.15 0.00	
	OPAK.ZWR.16 0.00	
	OPAK.ZWR.17 0.00	
	OPAK.ZWR.18 0.00	
	OPAK.ZWR.19 0.00	
	OPAK.ZWR.20 0.00	
	OPAK.ZWR.21 0.00	
	OPAK.ZWR.22 0.00	
	OPAK.ZWR.23 0.00	
	OPAK.ZWR.24 0.00	
	OPAK.ZWR.25 0.00	
	OPAK.ZWR.26 0.00	
	OPAK.ZWR.27 0.00	
	OPAK.ZWR.28 0.00	
	OPAK.ZWR.29 0.00	
	OPAK.ZWR.30 0.00	
	NIEFISKALNY	Stopka paragonu

4. Przykład wydruku zaprogramowania grup towarowych.

TORELL		Nagłówek paragonu
OBR.WESTERPLATTE5		
83-000 PRUSZCZ GD		
NIP:893-010-15-54		
06.03.'3 #000102		
NIEFISKALNY		
G01	008	Nazwa towaru/ podgrupy
Papierosy		
A	0.00	Cena
G02	008	
Pieczyno		
B	0.00	Stawka podatkowa
G03	008	Nr grupy towarowej
Gazety		
C	0.00	
G04	008	0 - cena zaprogramowana 1 - cena z klawiatury
Warzywa		
D	0.00	
G05	008	limit ceny podawanej z klawiatury
Jabka		
D	0.00	
G06	008	
Brzoskwinie		
D		

G08	008	
Kosmetyki		
A	0.00	
G09	008	
Art.sypkie		
B	0.00	
G10	008	
Sól		
E	100.00	
NIEFISKALNY		
#0001		Nr kasy
Karolina 01 21:42		Kasjer, numer kasjera i godzina zakończenia wydruku
01030574		
		Numer unikatowy

5. Przykład wydruku zaprogramowania opisów stałych.

TORELL		Nagłówek paragonu
OBR.WESTERPLATTE5		
83-000 PRUSZCZ GD		
NIP:893-010-15-54		Numer NIP podatnika
06.03.13 #000106		Data i nr kolejnego wydruku
NIEFISKALNY		
0 1 2 3 4 5 6 7 8		
9 00 000 CL		
X SUMA/# GOT/NS K		
OD +OPAK. -OPAK.		
STORNO %1 %2 (-)		
AUTO AU		

**POCZ		
ATEK DNIA**START		
WALUTY EUROZ1 Z2		
GT RAPORT FISKAL		
NY OKRESOWY D		Opisy stałe
ATA INSTALACJI R		
APORT FISKALNY PO		
ZOSTAŁO DNI PTU A		
PTU B PTU C PTU		
D PTU E		

ALNY SP.Z		
W.A SP.ZW.B SP.ZW		
.C SP.ZW.D SP.ZW.		
E SP.ZW.F SP.ZW.G		
ZWROTNYCH SP		
.ZW.ABCDEFG WART		
OSCI BRUTTO MI		
ESIECZNY ZA MIESI		
AC KASCSR WER ROM		Wersja oprogramowania
0123456789AB		
WER. 2702ORBH1D		Oznaczenie ROM kasy
ROM 2702ORBH1D		
NIEFISKALNY		
#0001		Nr kasy
Karolina 01 21:48		Kasjer, numer kasjera i godzina zakończenia wydruku
01030574		
		Numer unikatowy

6. Przykład wydruku zaprogramowanych funkcji.

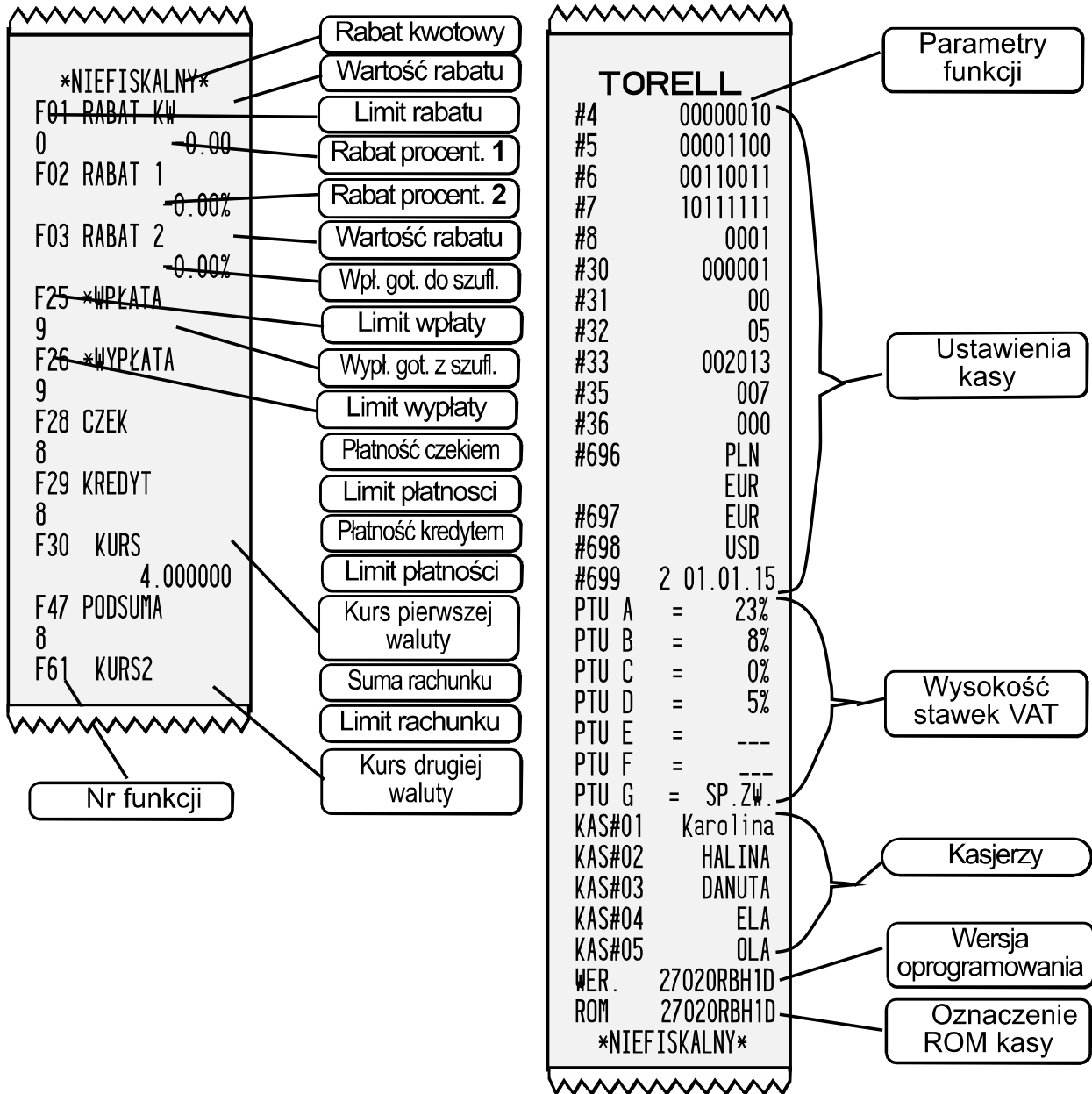

5. REJESTRACJA SPRZEDAŻY

5.1. Informacje podstawowe

5.1.1. Paragon fiskalny i niefiskalny

Wydruk fiskalny

Następujące wydruki są dokumentami fiskalnymi:

1. Paragon sprzedaży.
2. Raport dobowy zerujący
3. Raporty z pamięci fiskalnej

Przykład paragonu fiskalnego:

Wydruk niefiskalny

Następujące wydruki są dokumentami niefiskalnymi:

1. Paragon wpłaty i wypłaty
2. Wydruki z programowania
3. Raporty czytające i zerujące z wyjątkiem raportów fiskalnych

Przykład paragonu niefiskalnego:

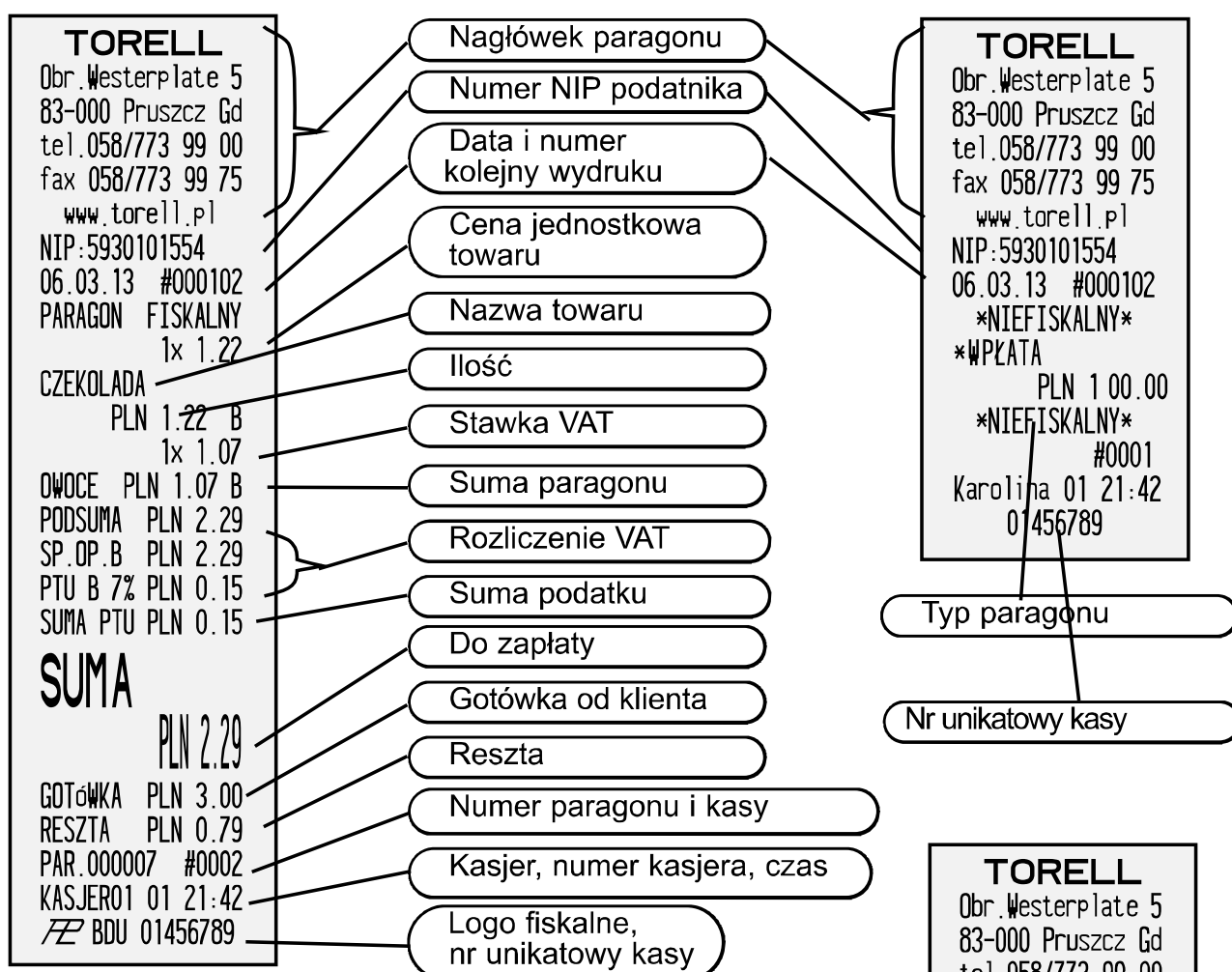

5.1.2. Rozpoczęcie dnia

Włożyć kluczyk **OP** do stacyjki i przekręcić do pozycji **REG**. Sprawdzić czy jest założony papier.

Po wykonaniu raportu dobowego z zerowaniem (fiskalnego) kasa jest zablokowana, tzn. nie można prowadzić rejestracji sprzedaży (lecz można ją programować lub drukować raporty).

W celu rozpoczęcia rejestracji należy nacisnąć klawisz

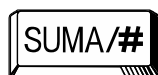

w trybie **REG**. Po naciśnięciu tego klawisza kasa drukuje następujący bon:

5.1.3. Zmiana kasjera

W przypadku, gdy zachodzi konieczność zmiany kasjera pracującego na kasie należy na klawiaturze numerycznej wybrać jego numer i nacisnąć klawisz .

Na wyświetlaczu pojawia się komunikat zawierający numer kasjera oraz jego numer,

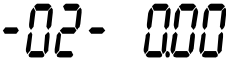
np.: . Można kontynuować pracę na kasie.

5.1.4. Ostrzeżenia o błędach

W podanych poniżej przypadkach kasa zasygnalizuje błąd sygnałem dźwiękowym oraz wyświetli komunikat błędu. Należy wtedy wykasować ostatnio wykonaną operację naciskając klawisz  i przeprowadzić operację poprawnie, zgodnie z niniejszą instrukcją.

Przyczyny sygnalizacji błędu :

1. Wprowadzenie liczby większej od 99999999 (przekroczenie limitu ilości cyfr)

Należy wprowadzić poprawnie właściwą kwotę.

2. Błąd operacji na klawiaturze
Należy powtórzyć operację poprawnie.
3. Wprowadzenie liczby przekraczającej zaprogramowany limit.
Należy wprowadzić kwotę mieszczącą się w limicie.
4. Przekroczenie zaprogramowanego limitu podsumy rachunku.
Należy zakończyć transakcję przez naciśnięcie jednego lub kombinacji klawiszy

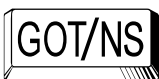

5. Próba wykonania operacji niezgodnej z zaprogramowaniem kasy.
Należy przeprowadzić właściwą operację.

5.2. Prowadzenie rejestracji - sprzedaż towarów

5.2.1. Sprzedaż pojedynczych pozycji

5.2.1.1. Sprzedaż przez grupy towarowe

Należy podać odpowiednią cenę i nacisnąć klawisz właściwej grupy towarowej.



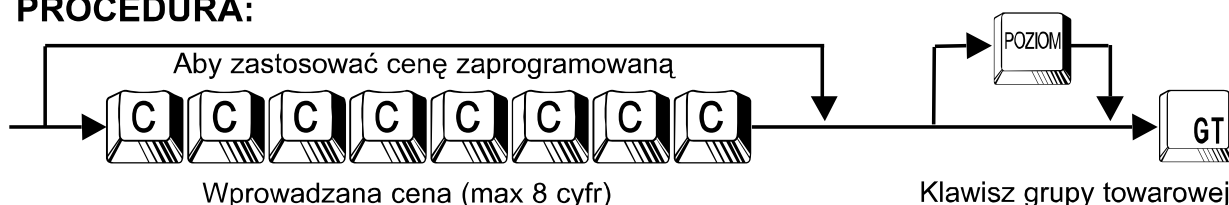







PROCEDURA:



Uwaga1: *Cenę wprowadzamy w groszach!*

Uwaga2: *Cena wprowadzana nie może być większa niż zaprogramowany limit dla grupy towarowej.*

Przykład: Sprzedajemy towar w cenie 12,00 zł należący do grupy towarowej nr 6

Krok	Procedura	Klawisze do naciśnięcia
1	Wprowadzenie ceny i klawisza bezpośredniego grupy towarowej	   
2	Zakończenie sprzedaży	
3	Odebranie i wprowadzenie kwoty od klienta	   
4	Zakończenie i wydruk paragonu.	





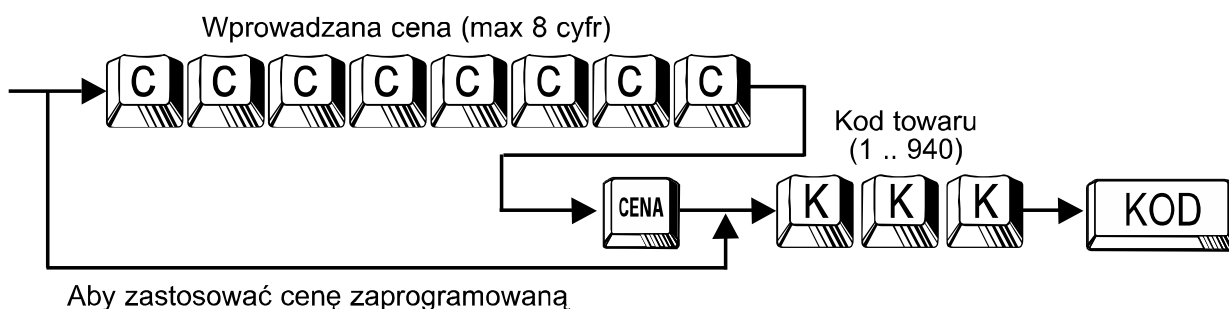









5.2.1.2. Sprzedaż za pomocą kodów towarów z ceną zaprogramowaną i kodów podgrup

PROCEDURA:



Uwaga: *Cena wprowadzana podczas tej rejestracji nie może być większa niż zaprogramowany limit dla grupy towarowej, do której należy dany kod.*

Przykład: Sprzedajemy towar o kodzie 5 z zaprogramowaną ceną i towar (podgrupę) o kodzie 16 w cenie 2,10 zł.

Krok	Procedura	Klawisze do naciśnięcia
1	Wprowadzenie kodu towaru.	 
2	Wprowadzenie ceny towaru.	   
3	Wprowadzenie kodu podgrupy	  
4	Zakończenie sprzedaży.	
5	Odebranie i wprowadzenie kwoty od klienta.	   
6	Zakończenie i wydruk paragonu.	

5.2.2. Powtórzenia

Jeżeli sprzedawane są dwa lub więcej jednakowych towarów możemy w łatwy sposób powtórzyć sprzedaż bez powtarzania całej operacji. W tym celu można użyć powtórnie klawisza grupy lub klawisza .

Przykład: Sprzedajemy trzy sztuki towaru o cenie 15.00 z grupy 6, trzy sztuki towaru o kodzie nr 8, dwa towary z podgrupy o kodzie 16 w cenie 5.10.

Krok	Procedura	Klawisze do naciśnięcia
1	Wprowadzenie kodu towaru i kodu grupy towarowej.	
2	Wprowadzenie kodu towaru i klawisza kodu towaru.	
3	Wprowadzenie ceny i kodu podgrupy.	
4	Zakończenie sprzedaży.	
5	Odebranie i wprowadzenie kwoty od klienta.	
6	Zakończenie i wydruk paragonu.	

Uwaga! Sprzedaż wielokrotna nie jest możliwa podczas sprzedaży z ręcznym wprowadzaniem ilości / wagi.

5.2.3. Mnożenie

Za pomocą funkcji mnożenia można prowadzić rejestrację dużej liczby towarów lub sprzedaż towarów mierzonych. Kasa umożliwia mnożenie przez liczbę ułamkową o trzech miejscach po przecinku.

PROCEDURA:

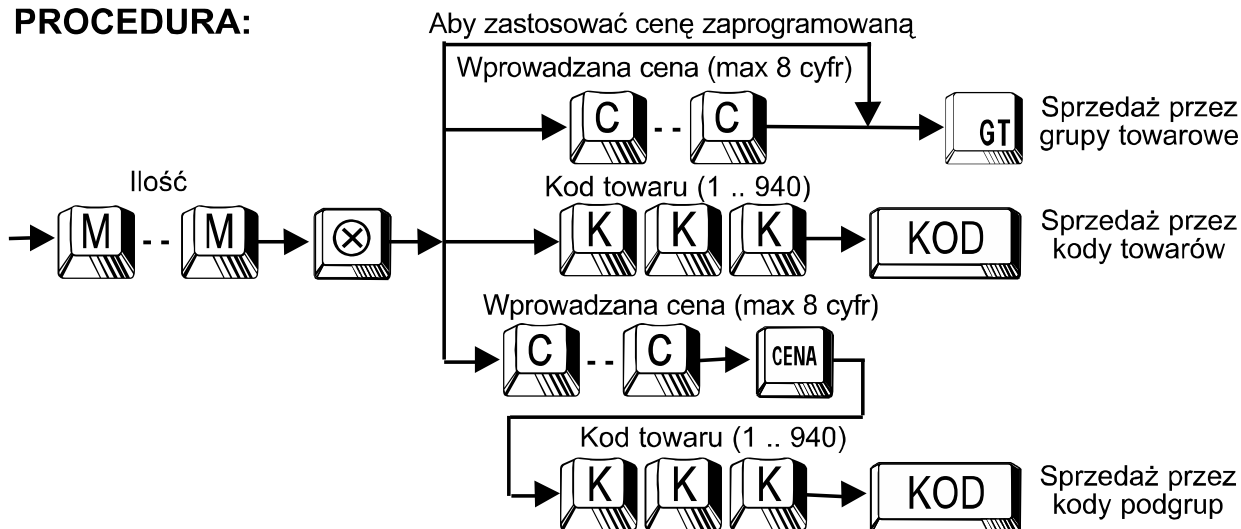

























Uwaga1: Ilość może być podana w następującym formacie: 4 cyfry całkowite i 3 po przecinku lub 4 cyfry całkowite.

Krok    parametr H.

Uwaga2: Przy podawaniu ilości ułamkowej używa się klawisza .



Uwaga3: Cena towaru musi mieścić się w zaprogramowanym limicie (maks. 99999999 groszy).
Ilość x Cena = maksymalnie 8 cyfrowa liczba.

Przykład: Wprowadzamy 7,5 sztuki (metra, litra itd.) towaru z grupy 2 w cenie 1.65; 15 sztuk towaru o kodzie nr 12; 3 towary o kodzie 20 w cenie 50 gr.

Krok	Procedura	Klawisze do naciśnięcia
1	Wprowadzenie ilości, ceny i klawisza grupy towarowej.	       
2	Wprowadzenie ilości i kodu towaru.	     
3	Wprowadzenie ilości, ceny i kodu podgrupy.	       
4	Zakończenie sprzedaży.	
5	Odebranie i wprowadzenie kwoty od klienta.	   
6	Zakończenie i wydruk paragonu.	

5.2.4. Sprzedaż natychmiastowa

Kasę można zaprogramować do sprzedaży natychmiastowej z automatycznym zakończeniem paragonu. Ten sposób sprzedaży dotyczy jedynie obrotu gotówkowego. Jeżeli mamy zaprogramowaną grupę towarową do sprzedaży natychmiastowej wówczas sprzedaż jakiegoś artykułu jako pierwszego na pragonie przez tą grupę powoduje automatyczne zakończenie paragonu. Identycznie wygląda sprzedaż, gdy zaprogramujemy towar / podgrupę do tej grupy towarowej.

Uwaga2: W tym systemie sprzedaży nie używa się klawiszy  i  w związku z tym nie ma możliwości korygowania paragonu przed jego zakończeniem.

Przykład: Sprzedajemy artykuł w grupie towarowej 6 zaprogramowanej jako sprzedaż natychmiastowa w cenie 7.40.

Krok	Procedura	Klawisze do naciśnięcia
1	Wprowadzenie ceny.	  
2	Wprowadzenie klawisza grupy towarowej zakończenie sprzedaży i wydruk paragonu.	





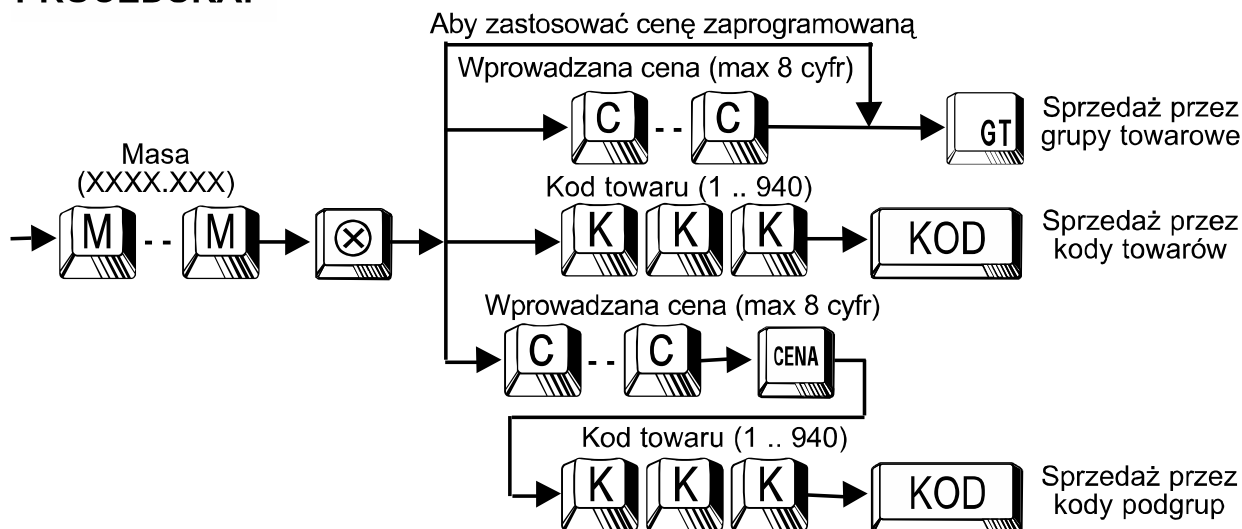

5.2.5. Wprowadzanie masy

Kasa została wyposażona w możliwość ręcznego wprowadzania wagi. Wprowadzanie polega na wybraniu na klawiaturze odpowiedniej masy i naciśnięciu klawisza . Pozostałe kroki zależą od wyboru metody sprzedaży.

PROCEDURA:





Przykład: Sprzedajemy 7,5 kg towaru w cenie 12.00 zł należącego do grupy towarowej nr 6.

Krok	Procedura	Klawisze do naciśnięcia
1	Wprowadzenie masy, ceny i klawisza grupy towarowej.	   
2	Wprowadzenie ceny i klawisza grupy towarowej.	   
3	Dalszy ciąg transakcji.	---

5.2.6. Obsługa opakowań zwrotnych

Kasa fiskalna **ER-A237P** ma funkcje umożliwiające ewidencję opakowań zwrotnych. Aby móc z nich korzystać kasę musi zaprogramować autoryzowany serwis. Kasa pozwala na obsługę do 30 opakowań zwrotnych z zastrzeżeniem, że w ramach jednego paragonu można przyjąć lub wydać do 10 różnych opakowań.

Obsługę opakowań prowadzimy przy pomocy dwóch klawiszy:  - wydanie opakowania i  - przyjęcie opakowania. Do ewidencji opakowań zwrotnych używamy funkcji mnożenia za pomocą klawisza .







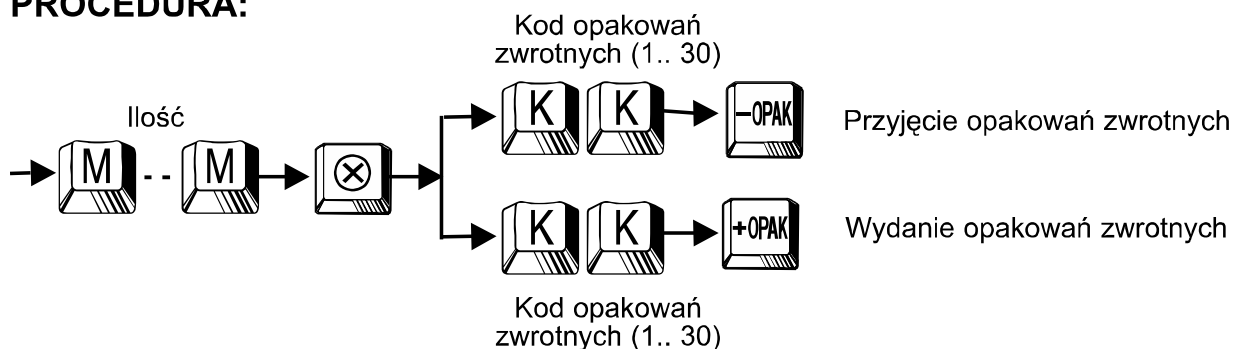







Opakowania zwrotne mają specjalne cechy, umożliwiające wykonywanie operacji niefiskalnej, jaką jest zwrot lub wydanie opakowania w trakcie operacji fiskalnej - sprzedaży na kasie:

- Dla opakowań zwrotnych nie można wprowadzić ceny z klawiatury, wszystkie operacje związane z opakowaniami zwrotnymi są prowadzone wyłącznie przez cenę zaprogramowaną.
- Przyjmowanie opakowań od klientów do kasy może odbywać się w dowolnym momencie pracy kasy. Jeżeli nie odbywa się to podczas sprzedaży, wówczas kasa drukuje jedynie niefiskalny bon rozliczenia opakowań przyjętych od klienta.
- Operacje dokonywane na opakowaniach zwrotnych prowadzone podczas sprzedaży nie są drukowane bezpośrednio po wykonaniu, ale dopiero po zakończeniu paragonu fiskalnego w specjalnym formacie rozliczenia kaucji.
- Nie można wydać (sprzedać) samych opakowań zwrotnych. Jak sama nazwa wskazuje są to opakowania i muszą mieć jakąś zawartość.
- Kwoty związane z opakowaniami zwrotnymi nie podlegają operacjom rabatów. Ich cena jest zawsze taka sama.

PROCEDURA:





Przykład: Klient kupuje bochenek chleba w grupie towarowej 8 i jedną butelkę piwa bezalkoholowego o kodzie 27 i kodzie opakowania zwrotnego 4, a następnie oddaje 3 puste butelki po wodzie mineralnej o kodzie opakowania zwrotnego 6 i wpłaca do kasy 5 zł.

Krok	Procedura	Klawisze do naciśnięcia
1	Sprzedaż chleba i przyjęcie 3 butelek.	    
2	Sprzedaż piwa i wydanie butelki	    
3	Zakończenie transakcji i wydruk paragonu.	   

























5.3. Omijanie limitów

Niektóre z funkcji mają limity, czyli górną granicę dla wprowadzanych kwot przy użyciu poszczególnych funkcji. W razie potrzeby mogą one być ominięte w trybie **MGR**.

Funkcje dla których zdefiniowane limity mogą być ominięte w trybie **MGR**:

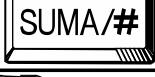
- rabaty kwotowe,
- wypłata i wypłata gotówki z kasy,
- limit kwoty dla kończących transakcję klawiszy  i ,
- limit ceny jednostkowej przez grupy towarowe (dotyczy także towarów i podgrup przynależnych do danej grupy towarowej).



Przykład: Sposób omijania limitów: próba udzielenia rabatu większego niż zaprogramowany limit.

Krok	Procedura	Klawisze do naciśnięcia
1	Wprowadzenie kodu towaru, ceny i klawisza grupy.	       
2	Wprowadzenie rabatu kwotowego.	   (Błąd)
3	Zerowanie błędnej transakcji.	
4	Przełączenie stacyjki w tryb MGR .	Kluczyk MA (kierownik)
5	Wprowadzenie rabatu kwotowego.	  
6	Przełączenie stacyjki w tryb REG .	
7	Sprzedaż kolejnej pozycji i podsumowanie.	     
8	Odebranie i wprowadzenie kwoty od klienta.	  
9	Zakończenie i wydruk paragonu.	























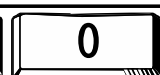



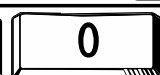
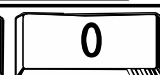

5.4. Korekty

5.4.1. Poprawianie ostatnio wprowadzonej pozycji (storno bezpośrednie)

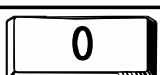
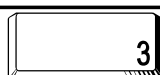
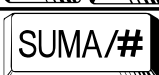

zasami zdarza się, że zostanie niepoprawnie zarejestrowana sprzedaż (została podana nieodpowiednia grupa towarowa, kod towaru, zła stopa procentowa lub kwota rabatu). W takim przypadku można poprawić (usunąć) ostatnio wprowadzoną pozycję w dwojaki sposób:

- jeżeli nie był naciśnięty żaden klawisz funkcyjny, to naciskamy klawisz  i wprowadzamy poprawną wartość.
- po naciśnięciu klawisza funkcyjnego, naciskamy klawisz  .

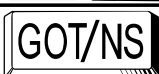
Przykład: Wprowadzamy: towar z grupy 6 w cenie 29 zł, towar o kodzie 13, towar z grupy 8 w cenie 9 zł, rabat procentowy w wysokości 10%, towar o kodzie 21, rabat kwotowy w wysokości 2 zł, towar z grupy 3 w cenie 19,20 zł. Przez naciśnięcie klawisza  bezpośrednio po błędnie wykonanych operacjach, z transakcji sprzedaży wycofane zostały: towar o kodzie 13, rabat procentowy w wysokości 10%, rabat kwotowy w wysokości 2 zł.

Krok	Procedura	Klawisze do naciśnięcia
1	Wprowadzenie ceny i klawisza grupy.	   
2	Wprowadzenie kodu towaru	  
3	Usunięcie poprzedniej operacji	
4	Wprowadzenie ceny i klawisza grupy.	  
5	Wprowadzenie rabatu procentowego.	  
6	Usunięcie poprzedniej operacji.	
7	Wprowadzenie kodu towaru.	  
8	Wprowadzenie rabatu kwotowego.	   
9	Usunięcie poprzedniej operacji.	
10	Wprowadzenie ceny i klawisza grupy.	    
11	Zakończenie sprzedaży	
12	Odebranie i wprowadzenie kwoty od klienta.	  
13	Zakończenie i wydruk paragonu.	

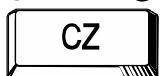
5.4.2. Poprawianie poprzednio wprowadzonej pozycji (storno pośrednie)

W przypadku poprawienia pozycji zarejestrowanej wcześniej, lecz w obrębie danego rachunku i przed zakończeniem go za pomocą jednego z klawiszy  ,  lub  operacji storna dokonujemy w sposób według procedury na następnej stronie.

Uwaga: W wypadku storna pośredniego poprzedzamy klawisze grupy towarowej





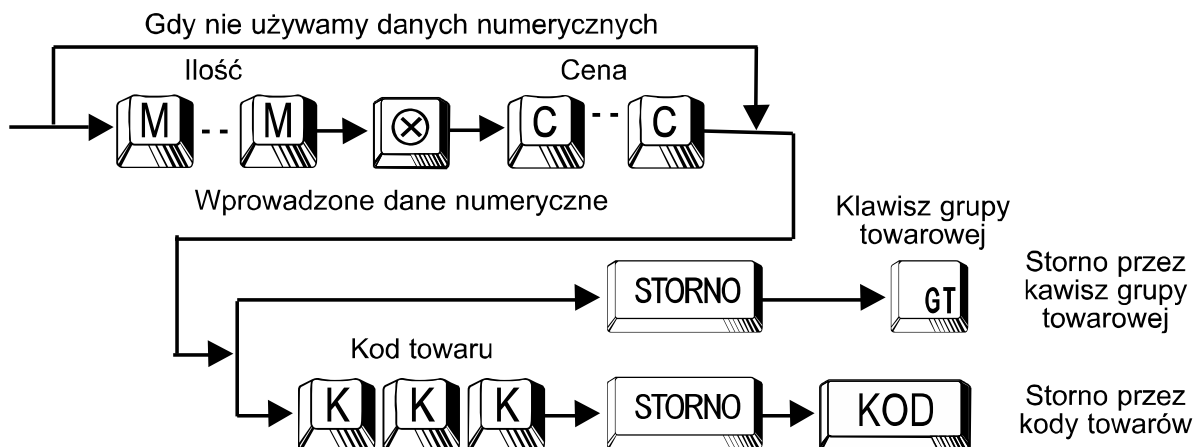





PROCEDURA:

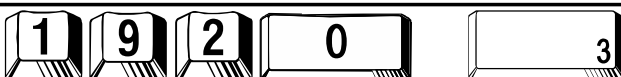

Po wystornowaniu wszystkich pozycji kasa drukuje bon niefiskalny zakończony komunikatem: *****ANULOWANY*****

Przykład: Wprowadzamy: towar z grupy 6 w cenie 25 zł, dwie sztuki towaru o kodzie 13, towar z grupy 3 w cenie 19,20 zł.
 Dokonujemy storna pośredniego w obrębie danego rachunku.
 Z transakcji sprzedaży wycofany został towar z grupy 6 w cenie 29 zł.

Krok	Procedura	Klawisze do naciśnięcia
1	Wprowadzenie ceny i klawisza grupy.	
2	Wprowadzenie kodu towaru.	
3	Powtórzenie kodu towaru.	
4	Anulowanie pierwszej pozycji	
5	Wprowadzenie ceny i klawisza grupy.	
6	Zakończenie sprzedaży	
7	Odebranie i wprowadzenie kwoty od klienta.	
8	Zakończenie i wydruk paragonu.	







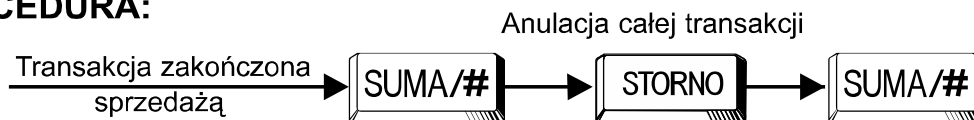











5.4.3. Rezygnacja z rachunku (anulacja)

Funkcja anulacji pozwala na usunięcie całego rachunku, pod warunkiem, że nie był skończony. Po wykonaniu anulacji rejestracja w obrębie rachunku jest przerywana, a kasa drukuje bon niefiskalny zakończony komunikatem: ***ANULOWANY***

PROCEDURA:



Przykład: Dokonujemy anulacji całego paragonu.

Krok	Procedura	Klawisze do naciśnięcia
1	Wprowadzenie ceny i klawisza grupy towarowej.	  
2	Wprowadzenie ilości i kodu towaru.	     
3	Wprowadzenie ilości ceny i kodu podgrupy.	      
4	Anulacja całego paragonu.	  



















Wykonanie tej operacji spowoduje anulowanie całości transakcji.

5.5. Wyświetlanie i drukowanie sumy rachunku

Po naciśnięciu klawisza  jest wyświetlana lub drukowana, po odpowiednim zaprogramowaniu kasy, suma rachunku. Na paragonie pojawia się pozycja PODSUMA i wyświetlana jest łączna kwota rachunku, z uwzględnieniem rabatów, storn itd.



Po lewej stronie wyświetlacza pojawia się znak .

Przykład: Wyświetlenie sumy dla transakcji trzech artykułów w cenach: 19.20 zł, 29.00 zł i 9.20 zł.

Krok	Procedura	Klawisze do naciśnięcia
1	Wprowadzenie ceny \ i klawisza grupy.	    
2	Wprowadzenie ceny i klawisza grupy.	   
3	Wprowadzenie ceny i klawisza grupy.	    
4	Zakończenie sprzedaży.	
5	Odebranie i wprowadzenie kwoty od klienta.	  
6	Zakończenie i wydruk paragonu.	



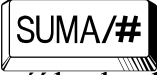
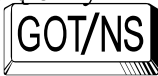

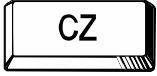
5.6. Finalizowanie transakcji sprzedaży

5.6.1. Przyjmowanie płatności gotówką, kredytem lub czekiem





Nacisnąć klawisz  aby pokazać sumę rachunku, wprowadzić kwotę otrzymaną od klienta (gotówka, wartość kredytu lub czeku), następnie nacisnąć odpowiedni klawisz ,  lub . Jeżeli kwota otrzymana jest większa od sumy rachunku, to kasa wyświetli resztę, jeżeli mniejsza to kasa pokaże kwotę jaką należy dopłacić do zakończenia rachunku.

Przykład: Zakończenie rachunku z przyjęciem płatności w gotówce, kredytem i czekiem:



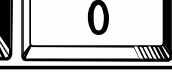
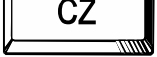

• Płatność gotówką

Krok	Procedura	Klawisze do naciśnięcia
1	Transakcja	---
2	Zakończenie sprzedaży	
3	Odebranie i wprowadzenie kwoty gotówki od klienta	  
4	Zakończenie transakcji i wydruk paragonu.	

• Płatność czekiem

Krok	Procedura	Klawisze do naciśnięcia
1	Transakcja.	---
2	Zakończenie sprzedaży	
3	Odebranie czeku od klienta i wprowadzenie jego kwoty.	   
4	Zakończenie transakcji i wydruk paragonu.	



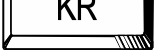





• Płatność kredytem

Krok	Procedura	Klawisze do naciśnięcia
1	Transakcja.	---
2	Zakończenie sprzedaży	
3	Wprowadzenie kwoty kredytu.	  
4	Zakończenie transakcji i wydruk paragonu.	



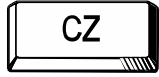







5.6.2. Płatność mieszana (gotówka, kredyt, czek)

Kasa **ER-A237P** pozwala na przyjmowanie płatności mieszanych.

Przykład 1: Kończymy rachunek przyjmując należność czekiem wartości 100 zł i gotówką 1,45 zł jednocześnie.



Krok	Procedura	Klawisze do naciśnięcia
1	Transakcja.	---
2	Zakończenie sprzedaży.	
3	Odebranie czeku od klienta i wprowadzenie jego kwoty.	   
4	Odebranie i wprowadzenie kwoty gotówki od klienta i wydruk paragonu.	   

Przykład 2: Przyjmujemy płatność w wysokości 9.50 zł gotówką, pozostałość przyjmujemy jako kredyt wysokości 12,50 zł.

Krok	Procedura	Klawisze do naciśnięcia
1	Transakcja.	---
2	Zakończenie sprzedaży.	
3	Odebranie gotówki od klienta.	   
4	Zakończenie transakcji i wydruk paragonu.	    

5.6.3. Płatność w walucie obcej

Kasa umożliwia przeliczenie łącznej kwoty należności na dwie waluty obce, według wcześniej zaprogramowanych kursów. Aby zrealizować przeliczenie, należy po podsumowaniu



paragonu nacisnąć klawisz  dla pierwszej waluty obcej i klawisze   dla drugiej waluty obcej.

Po tej operacji zarówno na wyświetlaczu operatora, jak również klienta zostanie wyświetlona łączna kwota należności wyrażona w walucie obcej.

Aby zakończyć transakcję należy:

- w przypadku płatności walutą podstawową (ewidencyjną) należy wprowadzić kwotę od klienta, a następnie zatwierdzić klawiszem płatności (zgodnie z ustawieniami kasy),
- w przypadku płatności pierwszą walutą obcą należy wprowadzić kwotę od klienta,





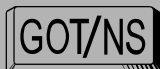

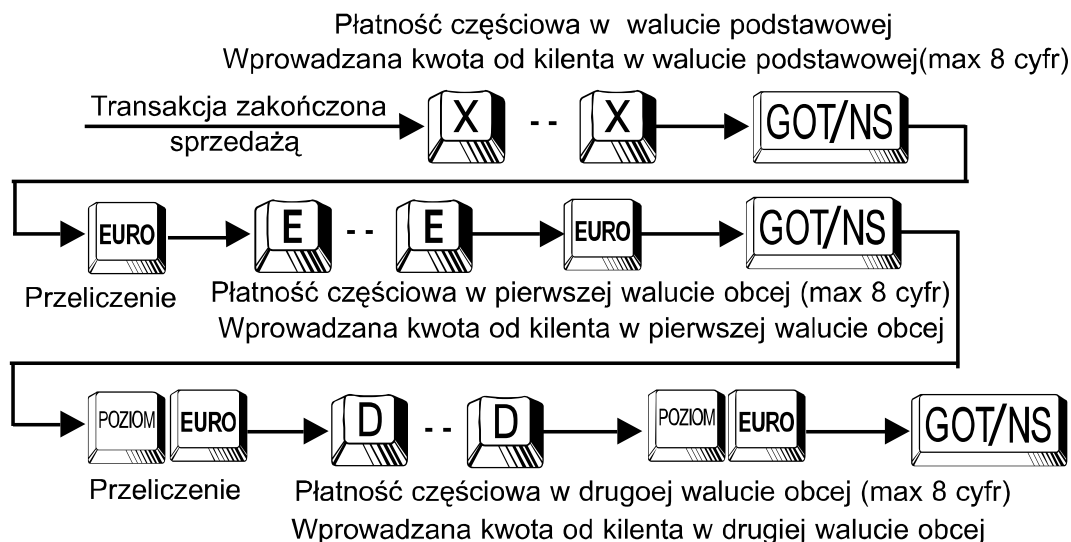











nacisnąć klawisz , a następnie zatwierdzić klawiszem płatności (zgodnie z ustawieniami kasy),

- w przypadku płatności pierwszą walutą obcą należy wprowadzić kwotę od klienta, nacisnąć klawisze  , a następnie zatwierdzić klawiszem płatności (zgodnie z ustawieniami kasy),

Uwaga1: *Możliwe jest dokonywanie mieszanych płatności w obydwu walutach. Kwoty wpłat w pierwszej walucie obcej poprzedzamy klawiszem  przed klawiszem formy płatności  a kwoty wpłat w drugiej walucie obcej klawiszami   przed klawiszem formy płatności .*

PROCEDURA:

Przykład : Kończymy rachunek przyjmując należność 9,50 w PLN i 12,00 w EUR i 2,10 w USD.

Krok	Procedura	Klawisze do naciśnięcia
1	Transakcja.	---
2	Zakończenie sprzedaży.	
3	Odebranie kwoty gotówki w PLN od klienta.	   
4	Przeliczenie i odebranie kwoty gotówki w EUR od klienta.	     
5	Przeliczenie i odebranie kwoty gotówki w USD od klienta i zakończenie transakcji.	       
6	Wyświetlenie reszty (w PLN).	---

Uwaga2: *Samo skorzystanie z przeliczenia na jedną z walut obcych nie oznacza konieczności przyjęcia płatności w tej walucie.*

Uwaga3: *Płatność pierwszą i drugą walutą obcą nie jest realizowana w przypadku, gdy nie zaprogramowano kursu waluty.*

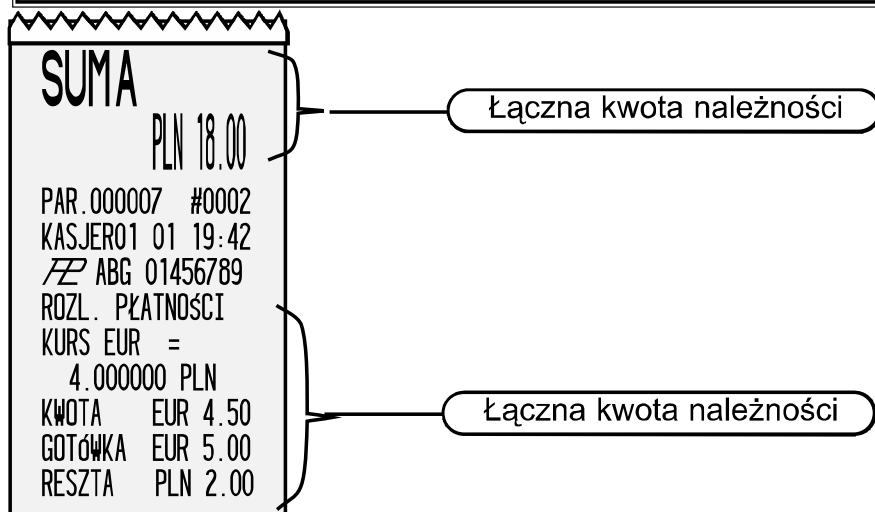

5.6.3.1. PRZELICZENIE INFORMACYJNE

Kasa umożliwia włączenie wydruku w części niefiskalne (po logo fiskalnym) paragonu wydruku przeliczenia informacyjnego, zawierającego przeliczenie wartości zaewidencjonowanej łącznej kwoty należności na inne waluty.

Włączenie przeliczenia informacyjnego następuje w trybie **PGM** krokiem programowania **#6**.

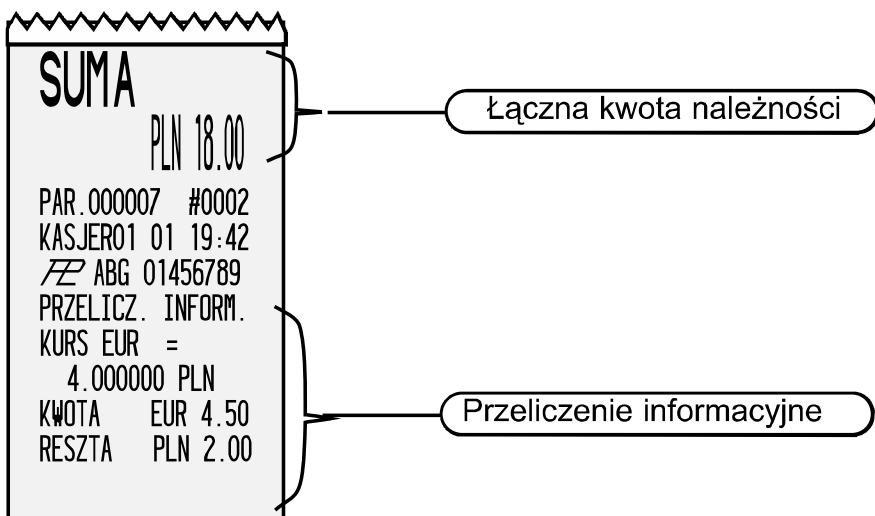



Uwaga: *Przeliczenie informacyjne nie jest drukowane w przypadku, gdy nie zaprogramowano kursu waluty.*



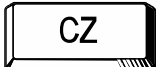





5.6.4. Kończenie rachunku bez podania kwoty od klienta

Po zarejestrowaniu sprzedawanych artykułów, naciskamy bezpośrednio klawisz .

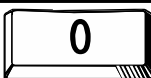
 lub . Rachunek zostanie natychmiast zakończony.

Uwaga: *Ta forma sprzedaży dostępna jest jedynie przy odpowiednim zaprogramowaniu przymusów - krok*   .

Przykład: Sprzedajemy dwa artykuły i kończymy rachunek bez podania gotówki od klienta.

Krok	Procedura	Klawisze do naciśnięcia
1	Wprowadzenie ceny i klawisza grupy.	    
2	Wprowadzenie kodu towaru.	   
3	Zakończenie i wydruk paragonu.	

5.6.5. Inne operacje gotówkowe

5.6.5.1. Wpłata w złotych

Aby dokonać wpłaty w pierwszej walucie (złotówki) wprowadzamy wpłaconą kwotę i naciskamy klawisz . Wykonana operacja została potwierdzona wydrukiem zawierającym wpłaconą kwotę.





PROCEDURA:



Przykład: Przyjmujemy wpłatę 49.00 zł gotówką.

Krok	Procedura	Klawisze do naciśnięcia
1	Wprowadzenie kwoty.	   
2	Zatwierdzenie wpłaty i wydruk paragonu.	

5.6.5.2. Wpłata w walucie obcej

Możemy rejestrować wpłaty do kasy zarówno w walucie podstawowej (złotówki) jak i w walucie obcej. Aby dokonać wpłaty w pierwszej walucie obcej wprowadzamy wpłaconą kwotę i naciskamy klawisz , a następnie klawisz . Aby dokonać wpłaty w drugiej walucie obcej wprowadzamy wpłaconą kwotę i naciskamy klawisze  , a następnie klawisz .

Wykonana operacja zostaje potwierdzona wydrukiem zawierającym wpłaconą kwotę w pierwszej i drugiej walucie obcej oraz kwotą wynikającą z przeliczenia na walutę podstawową.

Uwaga 1: Aby dokonać wpłaty w walucie obcej, należy wcześniej zaprogramować kurs waluty.

PROCEDURA:

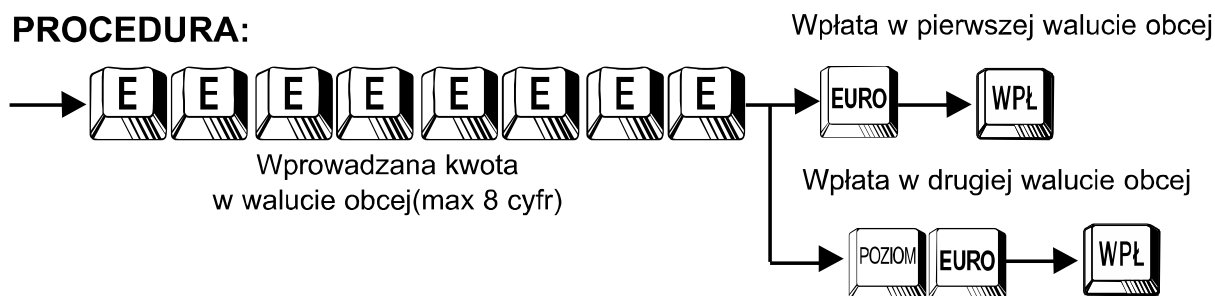

Uwaga2: Raport dzienny zawiera ogólny licznik dla wpłat gotówkowych, dlatego też wpłaty w walucie obcej są przeliczane na pierwszą walutę (PLN) według wcześniej zaprogramowanego kursu. Z tego powodu nie zaleca się zmiany kursu waluty w ciągu dnia.

5.6.5.3. Wpłata w złotówkach

Aby dokonać wypłaty w pierwszej walucie (złotówki) wprowadzamy wypłaconą kwotę i naciskamy klawisz . Wykonana operacja została potwierdzona wydrukiem zawierającym wypłaconą kwotę.





PROCEDURA:



Przykład: Wypłacamy 300.00 zł gotówką.

Krok	Procedura	Klawisze do naciśnięcia
1	Wprowadzenie kwoty.	  
2	Zatwierdzenie wypłaty i wydruk paragonu.	

5.5.5.4. Wpłata w walucie obcej

Możemy rejestrować wypłaty z kasy zarówno w walucie podstawowej (złotówki) jak i w walucie obcej. Aby dokonać wypłaty w pierwszej walucie obcej wprowadzamy wypłaconą kwotę i naciskamy klawisz , a następnie klawisz . Aby dokonać wypłaty w drugiej walucie obcej wprowadzamy wypłaconą kwotę i naciskamy klawisze  , a następnie klawisz .

Wykonana operacja zostaje potwierdzona wydrukiem zawierającym wypłaconą kwotę w w pierwszej i drugiej walucie obcej oraz kwotę wynikającą z przeliczenia na walutę podstawową.

Uwaga1: Aby dokonać wypłaty w walucie obcej, należy wcześniej zaprogramować kurs waluty.

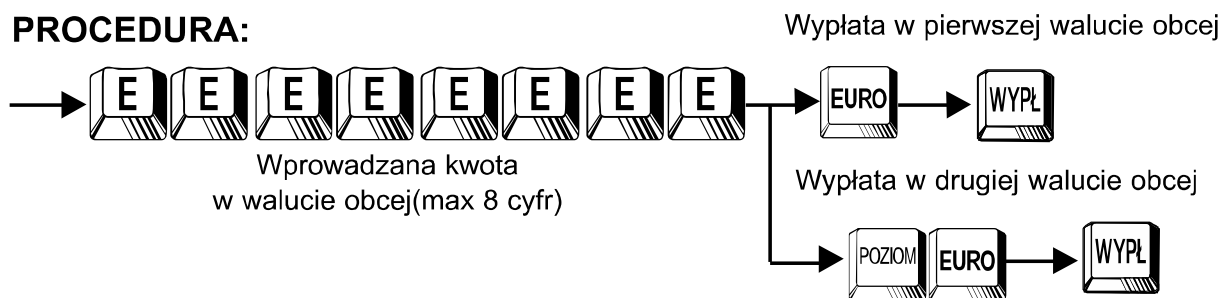
PROCEDURA:



Uwaga2: Raport dzienny zawiera ogólny licznik dla wypłat gotówkowych, dlatego też wpłaty w walucie obcej są przeliczane na pierwszą walutę (PLN) według wcześniej zaprogramowanego kursu. Z tego powodu nie zaleca się zmiany kursu waluty w ciągu dnia.

5.6.5.5. Otwarcie szuflady

W przypadku kasy wyposażonej w szufladę kasjerską należy nacisnąć klawisz  aby otworzyć szufladę kasy bez sprzedaży. Fakt ten zostanie odzwierciedlony w odpowiedniej pozycji raportu dziennego.

















5.7. Pozostałe operacje przy rejestracji

5.7.1. Rabaty, narzuty procentowe

Kasa rejestrująca pozwala na udzielenie rabatu lub narzutu procentowego od sumy rachunku lub od poszczególnych pozycji. Stopa procentowa rabatu / narzutu w wysokości od 0.01 do 99.99% może być zaprogramowana dla klawiszy  i  lub wprowadzana ręcznie z klawiatury.















5.7.1.1. Rabat / narzut procentowy od pozycji na rachunku

Przykład: Sprzedajemy artykuł w cenie 8.00 zł z grupy nr 2 z zaprogramowanym rabatem w wysokości 12,25% oraz artykuł w cenie 9.00 zł z grupy 3 i z rabatem 7.5%.

Krok	Procedura	Klawisze do naciśnięcia
1	Wprowadzenie ceny, klawisza grupy i zaprogram. rabatu procentowego.	   
2	Wprowadzenie ceny i klawisza grupy.	   
3	Wprowadzenie rabatu procentowego.	   
4	Zakończenie sprzedaży.	
5	Odebranie i wprowadzenie kwoty od klienta.	  
6	Zakończenie i wydruk paragonu.	

5.7.1.2. Rabat / narzut procentowy od sumy rachunku

















Przykład: Sprzedajemy pięć artykułów z grupy 2 w cenie 8 zł oraz dwa artykuły z grupy 3 w cenie 9 zł i dodajemy zaprogramowane 10% narzutu do sumy rachunku.

Krok	Procedura	Klawisze do naciśnięcia
1	Wprowadzenie ceny i klawisza grupy.	    
2	Wprowadzenie ceny i klawisza grupy.	  
3	Zakończenie sprzedaży i wprowadzenie zaprogram. narzutu procentowego.	 
4	Odebranie i wprowadzenie kwoty od klienta.	  
5	Zakończenie i wydruk paragonu.	

5.7.2. Rabat kwotowy

Kasa umożliwia udzielenie rabatu kwotowego od sumy rachunku lub od poszczególnej pozycji. Możemy zająć kwotę wcześniej zaprogramowaną lub wprowadzaną z klawiatury.

Przykład: Zmniejszamy cenę jednego artykułu o 0.50 zł (wartość zaprogramowana) oraz redukujemy sumę rachunku o 1.25 zł.

Krok	Procedura	Klawisze do naciśnięcia
1	Wprowadzenie ceny, klawisza grupy i zaprogram. rabatu procentowego.	  
2	Wprowadzenie zaprogramowanego rabatu kwotowego (0,50 zł).	
3	Wprowadzenie ceny i klawisza grupy.	  
4	Podsumowanie sprzedaży i wprowadzenie rabatu kwotowego z klawiatury..	    
5	Zakończenie sprzedaży, odebranie i wprowadzenie kwoty od klienta.	   
6	Zakończenie i wydruk paragonu.	



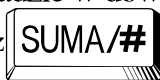

5.7.3. Drukowanie kodu niedodawanego

Można wprowadzić tzw. kod niedodawany, który będzie drukowany na paragonie. Kod niedodawany może być traktowany jako kod klienta, numer fabryczny, numer karty gwarancyjnej, numer buta, czy numer karty kredytowej i może zawierać do 16 cyfr. Kod ten można wprowadzić w dowolnym momencie rejestracji, podając numer o ilości cyfr do 16 i naciskając

klawisz . Kod ten jest drukowany zawsze pod numerem unikatowym, niezależnie od momentu wprowadzenia. Można podać tylko jeden kod niedodawany podczas transakcji.

Ta funkcja aktywna jest w trybie **REG** i **MGR**, nie powoduje zmiany w żadnych licznikach i nie wpływa na raporty.

Przykład: Wprowadzony kod niedodawany 14300 w czasie rejestracji.

Krok	Procedura	Klawisze do naciśnięcia
1	Transakcja.	---
2	Wprowadzenie kodu niedodawanego.	    
3	Transakcja cd..	---

Uwaga: Wpisanie kodu niedodawanego, gdy nie była prowadzona sprzedaż jest równoznaczne z rozpoczęciem paragonu. Kasa pozwala jedynie na prowadzenie sprzedaży, nie można zamknąć paragonu, ani wykonywać żadnych innych operacji. Aby zakończyć paragon bez sprzedaży należy wykonać następującą sztuczkę: sprzedajemy jakiś towar i dokonujemy jego stornowania.

6. RAPORTY

6.1. Rodzaje raportów

- X1** - raport dobowy czytający,
- Z1** - raport dobowy zerujący.
- X2** - raport okresowy czytający,
- Z2** - raport okresowy zerujący.

6.1.1. Raporty czytające i zerujące

Jeżeli raport zostanie wykonany bez użycia klawisza  wówczas dane zgromadzone w pamięci zostaną wydrukowane, natomiast sama zawartość pamięci kasy nie ulegnie zmianie. Raporty te nazywają się raportami czytającymi, i na wydrukach są oznaczane jako **X**.



Jeżeli raport jest wykonywany z użyciem klawisza  wówczas oprócz wydruku danych następuje wyzerowanie odpowiednich liczników pamięci. Tego typu raporty są nazywane zerującymi i oznaczane są na wydrukach jako **Z**.

6.1.2. Raporty dzienne i okresowe (miesięczne, rozliczeniowe)

Niektóre liczniki danych gromadzonych przez kasę są dwupoziomowe. Liczniki pierwszego poziomu nazywa się dziennymi, zaś drugiego poziomu okresowymi. Przepisanie zawartości liczników dziennych do okresowych następuje w momencie wykonania raportu dziennego z zerowaniem. Należy więc pamiętać, że te same dane uzyskamy, gdy na koniec ostatniego dnia okresu wykonamy najpierw raport dzienny z zerowaniem, a następnie raport okresowy, co wykonując raport okresowy pierwszego dnia następnego okresu przed wykonaniem raportu dziennego. Raporty dzienne w kasie **ER-A2327P** wykonujemy w pozycji stacyjki **X1/Z1**, a raporty okresowe w pozycji **X2/Z2**. Specjalnym rodzajem raportów okresowych są raporty z pamięci fiskalnej. Raporty z pamięci fiskalnej nie mają wersji z zerowaniem, co oznacza, że danych z pamięci fiskalnej nie można usunąć. Ponadto raporty z pamięci fiskalnej jako jedyne można wywołać podając zakres dat objętych raportem. Pozostałe raporty okresowe podają zawsze dane nagromadzone od ostatniego wykonania danego raportu z zerowaniem. Raporty: dzienny z zerowaniem oraz okresowe z pamięci fiskalnej o formacie zdefiniowanym w odpowiednich przepisach są raportami fiskalnymi. Raporty rozliczeniowe z pamięci fiskalnej są odmianą raportów okresowych dostępną po zapełnieniu lub zamknięciu pamięci fiskalnej (zakończenie pracy kasy). Formaty raportu dziennego i raportów z pamięci fiskalnej ustawia się

krokiem    (str. 43).

6.2. Kroki odczytu raportów kasowych

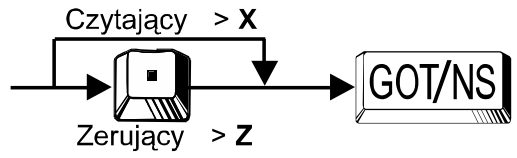
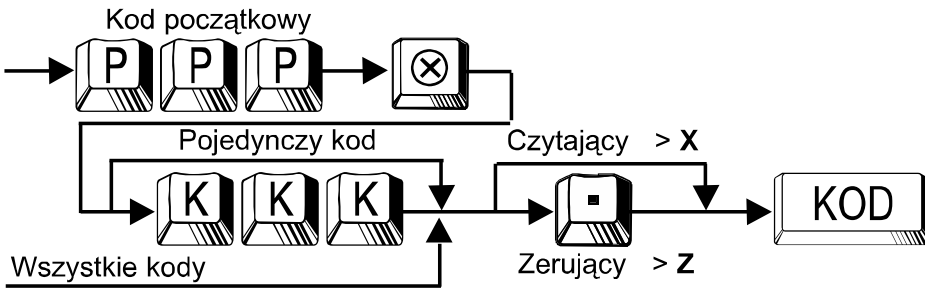
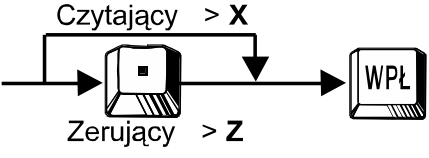
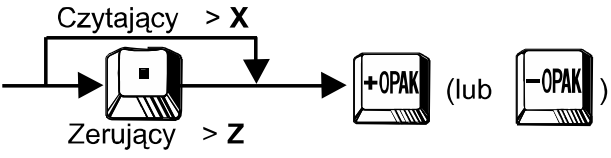
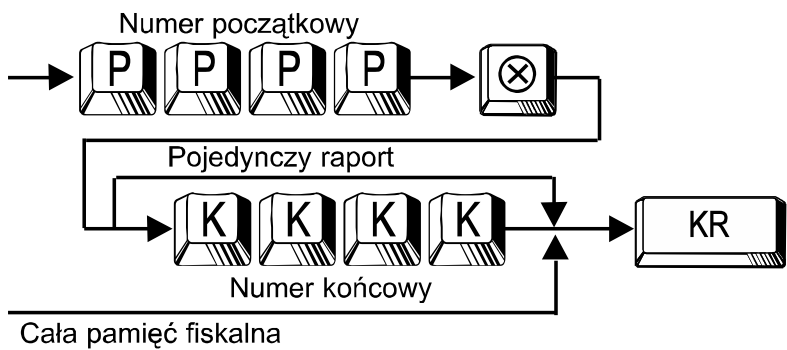
Raporty	Pozycja stacyjki	Procedura
Dzienny czytający	X1	
Dzienny zerujący RAPORT FISKALNY DOBOWY	Z1	 <div style="border: 1px solid black; padding: 5px; margin-top: 10px;"> <p><i>Uwaga: Zgodnie z obowiązującym prawem wykonanie tego raportu jest obowiązkowe po każdym dniu pracy kasy.</i></p> </div>
Okresowy	X2/Z2	
Towarów z zakresu	X1/Z1	
Kasjerów	X1/Z1	
Opakowań zwrotnych	X1/Z1	
Okresowy z pamięci fiskalnej według numerów raportów	X2	

Raporty	Pozycja stacyjki	Procedura
Okresowy z pamięci fiskalnej według dat raportów	X2	<p>Data początkowa (dzień, miesiąc, rok)</p> <p>→ D D M M R R → ⊗</p> <p>Pojedynczy raport</p> <p>D D M M R R → KR</p> <p>Data końcowa (dzień, miesiąc, rok)</p> <p>Cała pamięć fiskalna</p>
Okresowy z pamięci fiskalnej według miesiąca	X2/Z2	<p>Miesiąc, rok</p> <p>→ M M R R → ⊗ → WYPŁ</p>
Okresowy z pamięci fiskalnej rozliczeniowy według numerów raportów	X2	<p>Numer początkowy</p> <p>→ P P P P → ⊗</p> <p>Pojedynczy raport</p> <p>K K K K → CENA</p> <p>Numer końcowy</p> <p>Cała pamięć fiskalna</p>
Okresowy z pamięci fiskalnej rozliczeniowy według dat raportów	X2	<p>Data początkowa (dzień, miesiąc, rok)</p> <p>→ D D M M R R → ⊗</p> <p>Pojedynczy raport</p> <p>D D M M R R → CENA</p> <p>Data końcowa (dzień, miesiąc, rok)</p> <p>Cała pamięć fiskalna</p>

Uwaga1: W przypadku konieczności przerywania wydruku raportu z pamięci fiskalnej, należy przełączyć kluczyk do pozycji MGR i pozostawić go co najmniej na 3 sekundy.

Uwaga2: Raporty rozliczeniowe są możliwe do wykonania tylko w kasie o zapelnionej lub zamkniętej pamięci fiskalnej.

6.3. Przykłady wydruków raportów kasowych

6.3.1. Raport fiskalny dobowy (raport dzienny z zerowaniem)

TORELL		Nagłówek raportu
NIP: 893-010-15-54		Numer NIP podatnika
06.09.12 #000111		Data i numer kolejny wydruku
Z1		Pozycja stacyjki
RAPORT FISKALNY DOBOWY		Nazwa raportu
PTU A	23%	Aktywne stawki podatku VAT
PTU B	8%	Nieaktywne stawki podatku VAT
PTU C	0%	Stawka zwolniona
PTU D	5%	
PTU F	---	
PTU G	---	
E	SP.ZW.PTU	
20.06.13	0002	Data i numer raportu fiskalnego
SP.OP A	PLN 54.95	Wartość sprzedaży netto w poszczególnych stawkach VAT
SP.OP B	PLN 53.32	
SP.OP C	PLN 66.55	
SP.OP D	PLN 54.67	
SP.OP F	---	
SP.OP G	---	Wartość sprzedaży zwolnionej od podatku VAT
SP.ZW.E	PLN 0.00	
KW.PTU A	PLN 12.64	Kwoty podatku VAT w poszczególnych stawkach
KW.PTU B	PLN 4.27	
KW.PTU D	PLN 2.73	
SUMA PTU	PLN 19.64	Łączna kwota podatku VAT
SUMA NAL	PLN 249.23	Suma należności brutto
LICZBA ZMIAN W BAZIE TOWAROW.	0	Ilość zmian w bazie towarowej
ANUL.PAR	1	Ilość anulowanych paragonów
IL.PARAGONÓW	PLN 36.00	Wartość anulowanych paragonów
WALUTA EWIDENCYJNA	PLN	Ilość paragonów fiskalnych
ILOŚĆ POZYCJI	#0001	Waluta ewidencyjna
KASJERO1	01 10:06	Ilość pozycji raportu
ABG	01456789	Czas wydruku (ggmm)
NIEFISKALNY		Logo fiskalne i numer unikatowy
GT	PLN 756.70	Licznik sumaryczny GT
SP.OP.A	PLN 67.04	Kwoty brutto w stawkach
SP.OP.B	PLN 57.05	
SP.OP.C	PLN 66.55	
SP.OP.D	PLN 56.31	
SP.OP.E	PLN 0.00	Rabat kwotowy od sumy
RABAT KW	1x	Rabat procentowy1 od sumy
RABAT1	1x	Rabat procentowy2 od sumy
RABAT2	1x	Storno bezpośrednie
STORNO	0x	
	PLN 0.00	

Dokończenie na str.74

Część fiskalna raportu

Część nefiskalna raportu

Dokończenie ze str.73

	STORNO P	0x	Storno pośrednie
	PLN 0.00		
	ANULACJA	1x	Anulacje
	PLN 36.00		
	KREDYT	0x	Sprzedaż kredytem
	PLN 0.00		
	* GRUPY *		
	G01 A	7.000x	Numer grupy towarowej
	Papierosy		Nazwa grupy towarowej
	PLN 69.50		Ilość sprzedanych sztuk
	G02 B	5.000x	Stawka podatku
	Nabiał		Wartość sprzedaży w grupie
	PLN 60.00		Wartość sprzedaży w grupach
	G03 C	5.000x	
	Gazety		
	PLN 70.00		
	G10 D	4.000x	
	Ciastka		
	PLN 60.00		
	RAZEM GR		
	21.000x		
	PLN 259.50		
	RAZEM +OPAK.ZWR.		
	0.000x		
	PLN 0.00		
	RAZEM -OPAK.ZWR.		
	0.000x		
	PLN 0.00		
	TRANSAK		
	RABAT1	1x	Wartość rabatu1 od pozycji paragonu
	PLN1.00		Wartość rabatu2 od pozycji paragonu
	RABAT2	1x	Wartość wpłat w walucie podstawowej PLN do kasy
	PLN 0.50		Wartość wypłat w walucie podstawowej PLN z kasy
	PŁATNOŚĆ		Wartość wpłat w pierwszej walucie obcej EUR do kasy
	PLN 246.95		Wartość wypłat w pierwszej walucie obcej EUR z kasy
	WPL*	1x	Wartość wpłat w drugiej walucie obcej USD do kasy
	PLN 500.00		Wartość wypłat w drugiej walucie obcej USD z kasy
	WYP*	1x	
	PLN 100.00		
	WPL**	1x	
	EUR 50.00		
	WYP**	1x	
	EUR 20.00		
	WPL***	1x	
	USD 40.00		
	WYP***	1x	
	USD 20.00		
	GOTÓWKA	5x	Stan gotówki w kasie w zł
	PLN 159.95		
	GOT SZ*		Stan gotówki w walucie podstawowej PLN w szufladzie
	PLN 233.53		
	GOT SZ**		Stan gotówki w pierwszej walucie obcej EUR w szufladzie
	EUR 30.00		
	GOT SZ***		Stan gotówki w drugiej walucie obcej USD w szufladzie
	USD 20.00		
	WER. 27020RBH1D		
	ROM 27020RBH1D		
	NIEFISKALNY		Koniec raportu

Rozliczenie opak. zwrot. - wydanie

Rozliczenie opak. zwrot. - przyjęcie

Rabat1 od pozycji

Rabat2 od pozycji

Wersja programu pracy kasy

Oznaczenie pamięci ROM

6.3.2. Raport okresowy z pamięci fiskalnej

```

TORELL
NIP:893-010-15-54
15.02.13 #000111
RAPORT FISKALNY
OKRESOWY
DATA INSTALACJI
11.02.13
12.02.13->13.02.13
0001 0002
12.02.13
PTU A 23%
PTU B 8%
PTU C 0%
PTU D 5%
PTU F ---
PTU G ---
E SP.ZW.PTU
12.02.13 0001
SP.OP A PLN 54.95
SP.OP B PLN 53.32
SP.OP C PLN 66.55
SP.OP D PLN 54.67
SP.OP F ---
SP.OP G ---
SP.ZW.E PLN 0.00
KW.PTU A PLN 12.64
KW.PTU B PLN 4.27
KW.PTU D PLN 2.73
SUMA PTU PLN 19.64
SUMA NAL PLN 249.23
ZEROWANIE RAM * Z
12.02.13 001
15:36
ZMIANY BAZY TOWAR
ANUL.PAR 0
IL.PARAGONÓW 1
IŁOŚĆ POZYCJI 27
WALUTA
EWIDENCYJNA PLN
    
```

- Nagłówek raportu
- Nr NIP podatnika
- Data i nr kolejnego wydruku
- Nazwa raportu
- Data ufiskalnienia kasy
- Zakres dat i raportów
- Data początku ewidencji w pierwszej walucie ewid.
- Aktywne stawki podatku VAT
- Nieaktywne stawki VAT
- Stawka zwolniona
- Data i nr raportu fiskalnego
- Wartość sprzedaży netto w poszczególnych stawkach VAT
- Wartość sprzedaży zwolnionej od VAT
- Kwoty podatku VAT w poszczególnych stawkach
- Łączna kwota VAT
- Suma należności brutto
- Data i ilość zerowań pamięci RAM
- Czas zerowań pamięci RAM
- Ilość i wartość anulowanych paragonów
- Ilość paragonów fiskalnych
- Ilość pozycji raportu
- Waluta ewidencyjna

```

13.02.13 0002
PTU A 23%
PTU B 8%
PTU C
-----
SUMA NAL PLN 9.83
ZEROWANIE RAM * Z
IL.PARAGONÓW 1
WALUTA
EWIDENCYJNA PLN
IŁOŚĆ POZYCJI 26
ŁĄCZNY RAPORT
OKRESOWY
12.02.13->13.02.13
0001 0002
SP.OP A PLN 82.23
SP.OP B PLN 79.98
SP.OP C PLN 99.83
SP.OP D PLN 82.01
SP.OP E ---
SP.OP F ---
SP.ZW. E G
PLN 0.00
KW.PTU A PLN 18.96
KW.PTU B PLN 6.41
KW.PTU D PLN 4.10
KW.PTU F PLN 0.00
KW.PTU G PLN 0.00
SUMA PTU PLN 29.47
SUMA NAL PLN 373.85
ZEROWANIE RAM 001
LICZBA ZMIAN W BAZIE TOWARÓW 1
ANUL.PAR 0
IL.PARAGONÓW 2
WALUTA
EWIDENCYJNA PLN
*****
ZMIANA WALUTY EWIDENCYJNEJ
14.02.13 9:00
*****
    
```

- Następny raport
- Łączny raport okresowy część przed zmianą waluty ewidencyjnej
- Zakres dat i raportów
- Wartość sprzedaży netto w poszczególnych stawkach VAT
- Wartość sprzedaży zwolnionej od VAT
- Kwoty podatku VAT w poszczególnych stawkach
- Łączna kwota VAT
- Suma należności brutto
- Ilość zerowań pamięci RAM
- Liczba zmian w bazie towarowej
- Ilość i wartość anulowanych paragonów
- Ilość paragonów fiskalnych
- Waluta ewidencyjna
- Data i czas zmiany waluty ewidencyjnej

Dokończenie na str.76

Dokończenie ze str.75

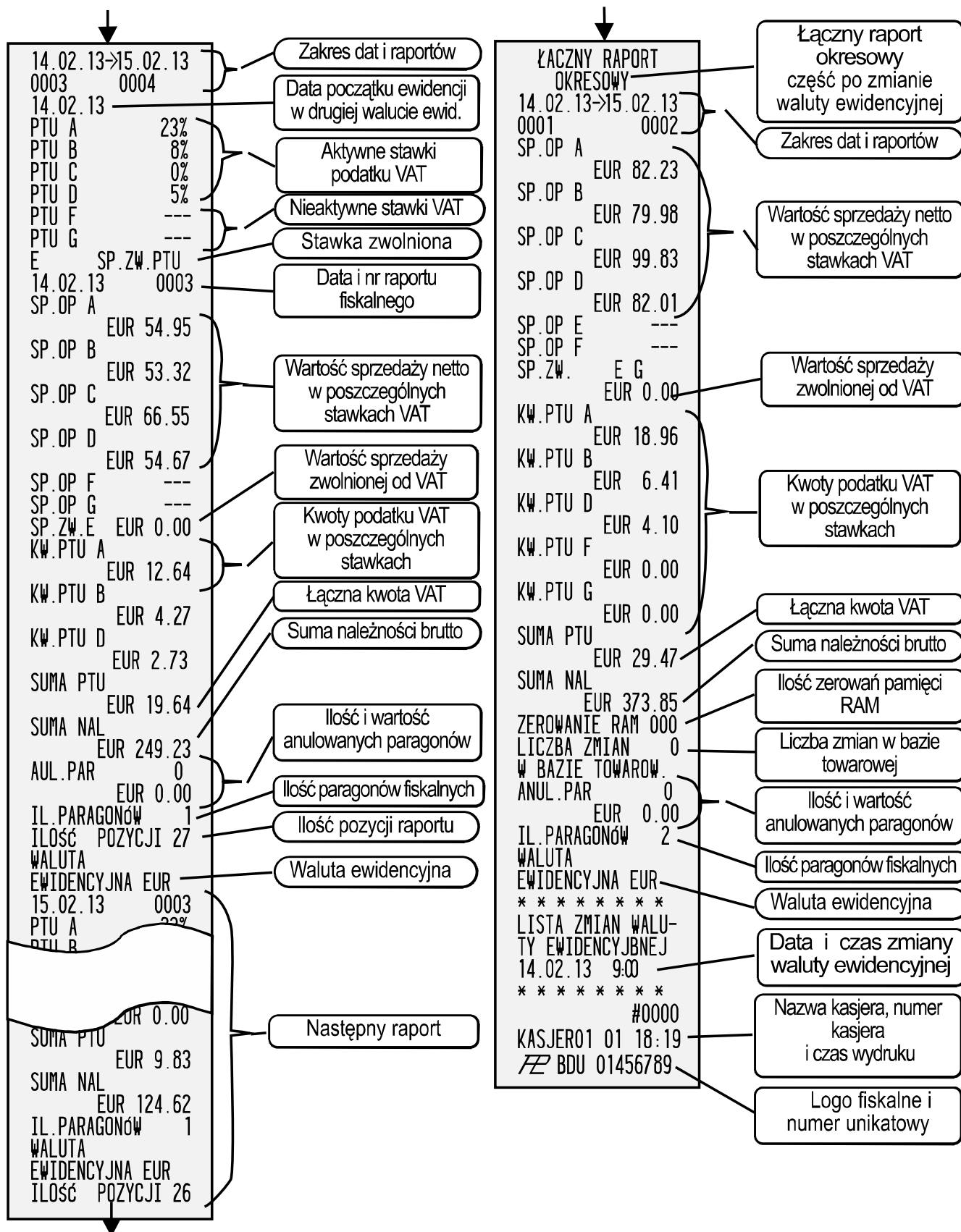

6.3.3. Raport miesięczny z pamięci fiskalnej

```

TORELL
NIP:893-010-15-54
15.02.13 #000111
RAPORT FISKALNY
MIESIĘCZNY
ZA MIESIĄC 02.13
DATA INSTALACJI
11.02.13
12.02.13->13.02.13
0001 0002
12.02.13
PTU A 23%
PTU B

WALUTA PLN
ILOŚĆ POZYCJI 26
ŁĄCZNY RAPORT
OKRESOWY
12.02.13->13.02.13
0001 0002
SP.OP A
PLN 82.23

PLN 29.47
SUMA NAL
PLN 373.85
ZEROWANIE RAM 001
LICZBA ZMIAN 1
W BAZIE TOWAROW.
ANUL.PAR 0
PLN 0.00
IL.PARAGONÓW 2
WALUTA
EWIDENCYJNA PLN
*****
ZMIANA WALUTY
EWIDENCYJNEJ
14.02.13 9:00
*****
14.02.13->15.02.13
0003 0004
14.02.13
PTU A 23%
PTU B 8%
PTU C 0%
PTU D 5%
PTU F ---
PTU G ---
E SP.ZW.PTU
    
```

- Nagłówek raportu
- Nr NIP podatnika
- Data i nr kolejnego wydruku
- Nazwa raportu
- Miesiąc i rok
- Data ufiskalnienia kasy
- Zakres dat i raportów
- Data początku ewidencji w pierwszej walucie ewid.
- Łączny raport okresowy część przed zmianą waluty ewidencyjnej
- Zakres dat i raportów
- Waluta ewidencyjna
- Data i czas zmiany waluty ewidencyjnej
- Zakres dat i raportów
- Data początku ewidencji w drugiej walucie ewid.

```

SUMA PTU
EUR 9.83
SUMA NAL
EUR 124.62
IL.PARAGONÓW 1
WALUTA
EWIDENCYJNA EUR
ILOŚĆ POZYCJI 26
ŁĄCZNY RAPORT
OKRESOWY
14.02.13->15.02.13
0001 0002
SP.OP A
EUR 82.23
SP.OP B
EUR 79.98
SP.OP C
EUR 99.83
SP.OP D
EUR 82.01
SP.OP E
---
SP.OP F
---
SP.ZW. E G
EUR 0.00
KW.PTU A
EUR 18.96
KW.PTU B
EUR 6.41
KW.PTU D
EUR 4.10
KW.PTU F
EUR 0.00
KW.PTU G
EUR 0.00
SUMA PTU
EUR 29.47
SUMA NAL
EUR 373.85
ZEROWANIE RAM 000
LICZBA ZMIAN 0
W BAZIE TOWAROW.
ANUL.PAR 0
EUR 0.00
IL.PARAGONÓW 2
WALUTA
EWIDENCYJNA EUR
*****
LISTA ZMIAN WALUTY
EWIDENCYJNEJ
14.02.13 9:00
*****
#0000
KASJER01 01 18:25
FE BDU 01456789
    
```

- Waluta ewidencyjna
- Łączny raport okresowy część po zmianie waluty ewidencyjnej
- Zakres dat i raportów
- Wartość sprzedaży netto w poszczególnych stawkach VAT
- Wartość sprzedaży zwolnionej od VAT
- Kwoty podatku VAT w poszczególnych stawkach
- Łączna kwota VAT
- Suma należności brutto
- Ilość zerowań pamięci RAM
- Liczba zmian w bazie towarowej
- Ilość i wartość anulowanych paragonów
- Ilość paragonów fiskalnych
- Waluta ewidencyjna
- Data i czas zmiany waluty ewidencyjnej
- Nazwa kasjera, numer kasjera i czas wydruku
- Logo fiskalne i numer unikatowy

6.3.4. Raport rozliczeniowy z pamięci fiskalnej

```

TORELL
NIP:893-010-15-54
15.02.13 #000111
RAPORT FISKALNY
ROZLICZENIOWY
DATA INSTALACJI
12.02.13
12.02.13->13.02.13
KONIEC ZAPISÓW PF
15.02.01 19:00
12.02.13->15.06.01
0001 0004
12.02.13
PTU A 23%
PTU B

...

SUMA NAL PLN 29.47
SUMA NAL PLN 373.85
ZEROWANIE RAM 001
LICZBA ZMIAN 1
W BAZIE TOWAROW.
ANUL.PAR 0
IL.PARAGONÓW 2
WALUTA EWIDENCYJNA PLN
*****
ZMIANA WALUTY EWIDENCYJNEJ
14.02.13 9:00
*****
14.02.13->15.02.13
0003 0004
14.02.13
PTU A 23%
PTU B 8%
PTU C 0%
PTU D 5%
PTU F ---
    
```

- Nagłówek raportu
- Nr NIP podatnika
- Data i nr kolejnego wydruku
- Nazwa raportu
- Data ufiskalnienia kasy
- Data i czas zamknięcia PF
- Zakres dat i raportów
- Data początku ewidencji w pierwszej walucie ewid.
- Łączny raport okresowy część przed zmianą waluty ewidencyjnej
- Zakres dat i raportów
- Waluta ewidencyjna
- Data i czas zmiany waluty ewidencyjnej
- Zakres dat i raportów
- Data początku ewidencji w drugiej walucie ewid.

```

SUMA PTU EUR 9.83
SUMA NAL EUR 124.62
IL.PARAGONÓW 1
WALUTA EWIDENCYJNA EUR
ILOŚĆ POZYCJI 26
ŁĄCZNY RAPORT OKRESOWY
14.02.13->15.02.13
0001 0002
SP.OP A EUR 82.23
SP.OP B EUR 79.98
SP.OP C EUR 99.83
SP.OP D EUR 82.01
SP.OP E ---
SP.OP F ---
SP.ZW. E G EUR 0.00
KW.PTU A EUR 18.96
KW.PTU B EUR 6.41
KW.PTU D EUR 4.10
KW.PTU F EUR 0.00
KW.PTU G EUR 0.00
SUMA PTU EUR 29.47
SUMA NAL EUR 373.85
ZEROWANIE RAM 000
LICZBA ZMIAN 0
W BAZIE TOWAROW.
ANUL.PAR 0
IL.PARAGONÓW 2
WALUTA EWIDENCYJNA EUR
*****
LISTA ZMIAN WALUTY EWIDENCYJNEJ
14.02.13 9:00
*****
#0000
KASJER01 01 19:00
BDO 01456789
    
```

- Waluta ewidencyjna
- Łączny raport okresowy część po zmianie waluty ewidencyjnej
- Zakres dat i raportów
- Wartość sprzedaży netto w poszczególnych stawkach VAT
- Wartość sprzedaży zwolnionej od VAT
- Kwoty podatku VAT w poszczególnych stawkach
- Łączna kwota VAT
- Suma należności brutto
- Ilość zerowań pamięci RAM
- Liczba zmian w bazie towarowej
- Ilość i wartość anulowanych paragonów
- Ilość paragonów fiskalnych
- Waluta ewidencyjna
- Data i czas zmiany waluty ewidencyjnej
- Nazwa kasjera, numer kasjera i czas wydruku
- Logo fiskalne i numer unikatowy

6.3.5. Raport towarów zerujący

	TORELL		Nagłówek raportu
	OBR. WESTERPLATTE5		Numer NIP podatnika
	83-000 PRUSZCZ GD		Data i nr kolejnego wydruku
	NIP: 893-010-15-54		Pozycja stacyjki
	06.03.13 #000102		Nazwa raportu
	NIEFISKALNY		Ilość wydanego towaru
	Z1		Ilość sprzedanych sztuk
	ARTYKUŁY		Nazwa towaru
	K0122 7.250x		Wartość sprzedanego towaru
	GRUSZKI		
	A PLN 28.35		
	K0127 37.500x		
	CHLEB		
	B PLN 48.35		
Stawka VAT	K0148 9.000x		
	MLEKO		
	C PLN 18.00		
Numer towaru	K0198 180.000x		
	PIWO		
	A PLN 396.00		
	K0222 7.250x		
	GRUSZECZKI		
	A PLN 28.35		
	K0227 37.500x		
	CHLEBEK		
	B PLN 48.35		
	K0248 9.000x		
	MAŚLANKA		
	C PLN 18.00		
	K0298 180.000x		
	POPIWEK		
	A PLN 396.00		
	SUMA 371.350x		Suma towarów w obrocie
	PLN 1278.50		Wartość łączna obrotu towarów
	NIEFISKALNY		Numer kasy
	#0001		Nazwa kasjera, numer kasjera i czas wydruku
	Karolina 01 21:42		Numer unikatowy
	01030574		

6.3.6. Raport kasjerów

06.03.01 #000102	Nagłówek raportu
NIEFISKALNY	Data i nr kolejnego wydruku
X1	Pozycja stacji
KASJERZY	Nazwa raportu
Karolina 7x PLN 824.50	Imię kasjera
Krzysiek 2x PLN 1121.50	Liczba sprzedaży
Krysia 62x PLN 9232.50	Wartość sprzedaży
Monika 18x PLN 278.50	
Szef 0x zł0.00	
SZEFOWA 26x PLN 999.00	
Brat 0x PLN 0.00	
Jacek 0x PLN 0.00	
NIEFISKALNY	Stopka

6.3.7. Raport opakowań zwrotnych

06.03.01 #000102	Nagłówek raportu
NIEFISKALNY	Data i nr kolejnego wydruku
Z1	Pozycja stacji
* OPAK . *	Nazwa raportu
+OPAK.ZWR.0001 10.000x PLN 1.00	Numer opakowania zwrotnego
-OPAK.ZWR.0001 2.000x PLN 0.20	Ilość przyjętych opakowań
+OPAKZWR.0004 57.000x PLN 22.80	Wartość przyjętych opakowań
-OPAK.ZWR.0004 4.000x PLN 1.60	Ilość wydanych opakowań
-OPAK.ZWR.0006 88.000x PLN 52.80	Wartość wydanych opakowań
RAZEM +OPAK.ZWR. 67.000x PLN 23.80	Łącznie opakowania wydane
RAZEM -OPAK.ZWR. 94.000x PLN 54.60	Łącznie opakowania przyjęte
NIEFISKALNY	Stopka